

:AGO



AGO (400-600-424E-624E)

Motoriduttori elettromeccanici
ISTRUZIONI PER L'INSTALLAZIONE

Electromechanical reduction gears
INSTRUCTION FOR INSTALLATION

Motoréducteurs électromécaniques
INSTRUCTIONS POUR L'INSTALLATION

Motoreductor electromecánico
INSTRUCCIONES PARA LA INSTALACIÓN

Elektromechanische motorreductor
INSTRUCTIES VOOR DE INSTALLATIE

F

PRÉSENTATION

Compliments pour le choix ; le moteur électro mécanique que vous venez d'acheter est un produit de très haute qualité et performance. Ça vous garantira un rendement et une sécurité dans le temps.

Ci-joint vous trouverez toutes informations nécessaires pour l'installation du motoréducteur et information sur la sauvegarde de votre sécurité.











LA PRUDENCE EST DE TOUTE FAÇON INDISPENSABLE
POUR PRÉVENIR LES ACCIDENTS.





Tous nos matériaux sont assemblés et mis en commerce en respectant les normes Européennes de sécurité.

**ATTENTION: INSTRUCTIONS DE SÉCURITÉ IMPORTANTES.**

Pour la sécurité des personnes, veiller au respect des présentes instructions.
Conserver le présent manuel des instructions.







3 - RECOMMANDATIONS POUR L'INSTALLATION

-  **Le manuel d'instructions est destiné exclusivement à des installateurs professionnels** qui soient experts des critères constructifs et des dispositifs de sûreté et de protection contre les accidents pour les grilles, les portes, et les portails motorisés (se conformer aux règles et aux lois en vigueur).
-  L'installateur devra fournir les explications appropriées et donner à l'usager final une notice d'instructions conforme à la EN 12635.
-  L'installateur, avant de procéder à l'installation, doit s'occuper de l'analyse des risques de la fermeture automatisée finale et de la mise en sécurité du système complet (suivant les normes EN 12453 et EN 12445).
-  Le câblage de différents composants électriques qui font partie de la fermeture automatisée (par ex. photocellules, lampes clignotantes, etc.) doit être fait en suivant la EN 60204-1 et les modifications apportées par la même au point 5.2.2 de la EN 12453.
-  Toutes opérations de réparations et mise à point des appareils d'outillage sont autorisées seulement après que toutes précautions ont été prises à fin d'éviter possibles accidents (pour exemple: alimentations d'énergie coupée moteur bloqué, etc.). Tous organes en mouvement doivent être équipés avec la nécessaire protection.
-  La ligne d'alimentation doit supporter le maximum de courant même en cas de rotor bloqué.
-  Installer le motoréducteur seulement sur grilles conformes à la norme EN 12604.
-  Tester la puissance max développée par l'automatisme suivant la norme prévue par EN 12445.
-  Positionnement d'une éventuelle couple de photocellules: le rayon des photocellules doit être à une hauteur pas supérieure à 70cm du sol et à une distance du plan de mouvement de la porte pas supérieure à 20cm. Son correct fonctionnement doit être vérifié à la fin de l'installation, selon le point 7.2.1 de la EN12445.
-  Toutes opérations de réparations doivent être faites par personnel qualifié.
-  Garder toutes commandes de l'automatisme hors de la portée des enfants. Toutes commandes fixes doivent être installées à un hauteur du sol de minimum 1,5 mètres et hors du rayon d'action des pièces en mouvement.







-  Actionner le télécommande seulement en vue de l'automatisme. Toutes opérations de commande doivent être faites seulement dans endroits où l'action d'automatisme est parfaitement visible.
-  N'importe quelle modification arbitraire apportée à ce produit, rend automatiquement la société Gi.Bi.Di. Srl pas responsable des conséquences causées par cette modification (dommages à personnes, choses, animaux).
-  La non observation des normes de sécurité ici données et des normes en course dans la Communauté Européenne rend la société Gi.Bi.Di. Srl pas responsable des dommages causés à choses, personnes ou animaux.
-  Conserver scrupuleusement le présent manuel dans un lieu apte et connu à tous intéressés.
-  L'automatisme doit être couplée à une central de commande douée d'une régulation de couple qui fournisse à une sûreté intrinsèque de l'anti écrasement comme indiqué dans la règle EN 12453 - EN 12445.

NORMES DE SÉCURITÉ

Pendant l'installation et l'utilisation de l'automatisme, suivre avec beaucoup d'attention les normes de sécurité suivantes

-  **Distance de sécurité!**
-  **Mécanismes en mouvement!**
-  **Ne pas installer l'automatisme en ambiance explosive!**
-  **Risque électrique!**
-  **Utiliser des gants!**
-  **Utiliser lunettes pour le soudage!**
-  **Maintenir le carter de protection!**

ENTRETIEN

-  Avant toute intervention d'entretien enlever tension par l'interrupteur général et le bloquer dans cette position avec un cadenas.
-  L'appareillage doit être maintenu de façon à conserver les conditions qui garantissent sûreté et le correct fonctionnement.
-  Employer toujours des pièces de rechange originaux.
-  Ne pas effectuer d'interventions qui modifient la machine.
-  La machine modifiée nécessite de nouvelle marque CE.
-  Les régulations de la fonction de l'automatisme doivent être effectuées de personnel spécialisé, dans le respect des réglementations de référence. Pendant les opérations il est prévu la présence de deux opérateurs.

F**DEMOLITION**

Les matériaux doivent être éliminés selon les normes en vigueur. En cas de récupération des matériaux, il conviendrait de les séparer par type (cuivre, aluminium, plastique, pièces électriques etc.).

DEMONTAGE

Pour déplacer l'automatisme il faut:

- 1 - couper l'alimentation et débrancher l'installation électrique;
- 2 - démonter le tableau de commande et tous les composants de l'installation.

Au cas où des composants étaient endommagés ou impossibles à démonter, il faudra les remplacer.

UTILISATION DE L'AUTOMATISATION

Le motoréducteur AGO a été étudié et réalisé pour ouvrir tous les portails avec vantail de max 5 m ou de poids max 300 Kg.

Gi.Bi.Di. Srl n'est pas responsable dans le cas d'un emploi différent de celui prévu par les motoréducteurs AGO.

Puisque l'automatisme peut être commandée à distance et sans visibilité, grâce à un poussoir ou à une télécommande, il faut contrôler souvent le bon fonctionnement de tous les dispositifs de sûreté.

Il est conseillé de contrôler périodiquement (tous les six mois) le réglage de la friction électronique.

EQUIPEMENT

Pour l'installation il vous sera nécessaire : clés, tournevis, mètre à bulle, scie, perceuse, poste à souder.

CONTRÔLE PRÉLIMINAIRE

- 1 - Lire attentivement les instructions de ce manuel.
- 2 - S'assurer que la structure du vantail soit solide et que pendant son mouvement elle n'ait pas des points de frottement.
- 3 - S'assurer que le vantail soit bien équilibré, même après le montage du motoréducteur.
- 4 - Vérifier que l'installation électrique soit conforme aux caractéristiques du motoréducteur.

CARACTÉRISTIQUES TECHNIQUES

| | AGO 400 | AGO 600 | AGO 424E | AGO 624E |
|-------------------------|-------------|-------------|-------------|-------------|
| Longueur max du portail | 4,0 m | 5,0 m | 4,0 m | 5,0 m |
| Poids max. du portail | 300 kg | 300 kg | 250 kg | 250 kg |
| Course du piston | 40 cm | 60 cm | 40 cm | 60 cm |
| Puissance | 330 W | 180 W | 70 W | 70 W |
| Alimentation | 220/230 V | 220/230 V | 24 Vdc | 24 Vdc |
| Puissance absorbée | 1,5 A | 1,5 A | 0,5 - 5,5 A | 0,5 - 5,5 A |
| Poussée maximum | 1600 N | 1600 N | 1500 N | 1500 N |
| Température d'emploi | -25°C +60°C | -25°C +60°C | -25°C +60°C | -25°C +60°C |
| Temps d'ouverture | 22 sec. | 33 sec. | 22 sec. | 33 sec. |
| Cycle de travail | 30% | 30% | 90% | 90% |
| Protection thermique | 150°C | 150°C | - | - |
| Lubrification | Gras | Gras | Gras | Gras |

ENTRETIEN PROGRAMME

| Description de l'opération | Fréquence | Personne chargée | Instruction opérationnel |
|---|-----------------|------------------|--|
| Nettoyage des photocellules | Mensuel | Opérateur | Nettoyer avec un chiffon humide |
| Vérification des pivots et des soutiens de la grille, balancement de la grille | Selon nécessité | Opérateur | Vérifier l'état des soudures et de la corrosion. Décrocher le moteur et vérifier le balancement et les éventuels points de friction du volet. |
| Contrôle de la sensibilité de la friction électronique (régulation du couple) de la central de commande | Semestriel | Electricien | Vérifier la régulation du couple comme indiqué dans la règle EN 12453 - EN 12445 |
| Contrôle du degré de protection | Semestriel | Electricien | Contrôler qu'il n'y ait pas des traces d'humidité ou de l'eau à l'intérieur des caisses électriques |
| Contrôle du courant de dispersion | Annuel | Electricien | Vérifier qu'il résulte inférieur de 7,5A |
| Contrôle de la signalétique | Semestriel | Opérateur | Vérifier qu'il résulte complet et intacte |

F

MANOEUVRE D'EMERGENCE

Pour le blocage et le déblocage manuel des volets, agir avec la clé en dotation sur les vis C (voir FIG. 1).

- 1 - Enlever le bouchon de protection et insérer la clé en dotation dans le siège comme en figure.
- 2 - Tourner la clé dans le sens indiqué sur la flèche qui se trouve dans la partie supérieure du motoréducteur pour débloquer et dans le sens opposé pour bloquer.

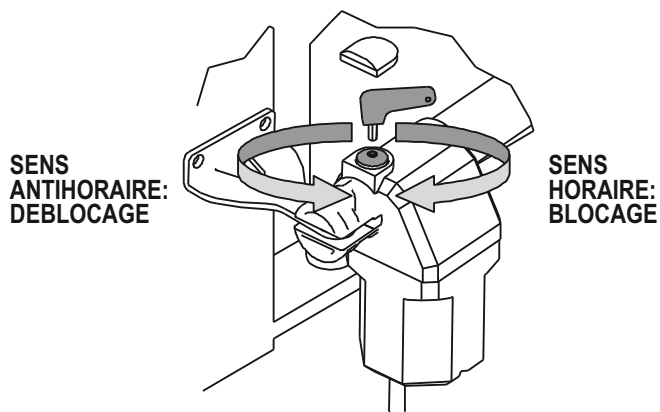

FIG. 1

INSTALLATION

- A** Plaque de support
- B** Plaque de support
- C** Déblocage
- D** Tige

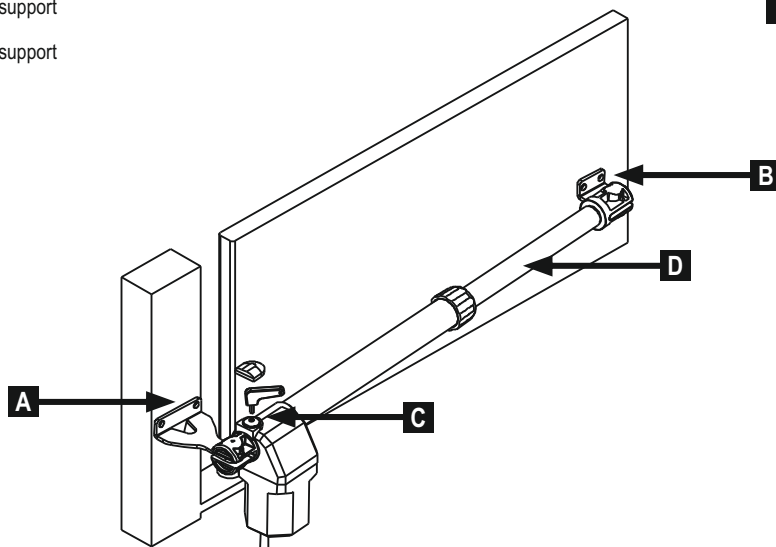

FIG. 2

Pour une installation correcte d'un motoréducteur AGO, suivre les indications suivantes:

- 1 - Ouvrir l'emballage et extraire le motoréducteur, en vérifiant qu'il n'ait pas eu de dommages pendant le transport.
- 2 - S'assurer que le vantail de la grille soit parfaitement horizontal.
- 3 - Positionner le motoréducteur et s'assurer qu'il soit incliné environ 1° (FIG. 3).

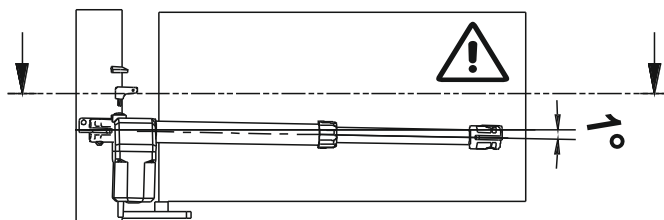

FIG. 3

- 4 - Fixer la plaque support A sur le pilastre au côté du vantail en suivant les cotes indiquées dans TAB. 1 et FIG. 4. Ne pas oublier l'inclinaison.

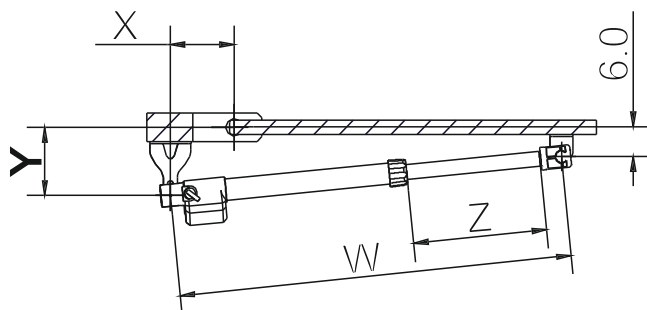

FIG. 4

- 5 - Installer le motoréducteur sur la plaque A et la fixer avec son boulon.
- 6 - Avec le vantail fermé, faire sortir la tige D en la devissant jusqu'à la fin de la course.
- 7 - Vissez le tube D. 1 tour complet de 360° (FIG. 5).

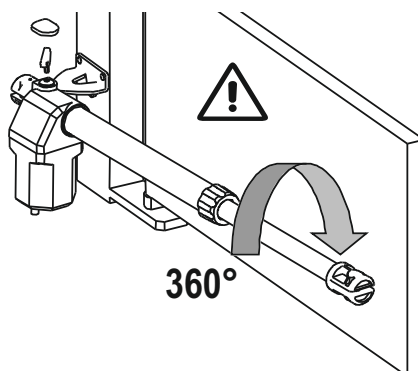

FIG. 5

F

- 8 - Introduire la plaque B dans le trou de la tige, l'appuyer sur la traverse du vantail.
Fixer la plaque sans oublier l'inclinaison du point 3.
- 9 - Répéter la même opération pour l'autre vantail.
- 10 - Faire les connexions électriques et monter les dispositifs de sécurité. Positionner les arrêts mécaniques du fin de course.
- 11 - Mettre le bouchon de couverture du déblocage manuel. (FIG. 6).

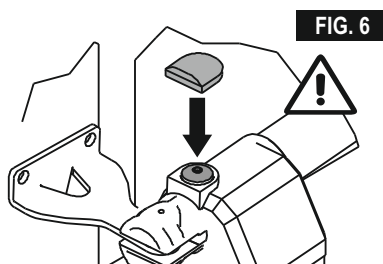
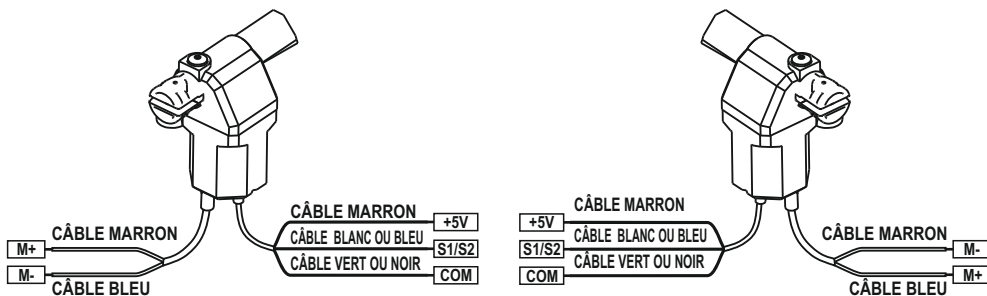

FIG. 6

TAB. 1

| MOTEUR | ROTATION 95° | | | | ROTATION 120° | | | |
|--------------|--------------|-----|-----|-----|---------------|-----|-----|-----|
| | W | X | Y | Z | W | X | Y | Z |
| AGO 400/424E | 1122 | 145 | 145 | 478 | 1122 | 170 | 110 | 478 |
| AGO 600/624E | 1532 | 280 | 280 | 678 | 1532 | 310 | 120 | 678 |

CONNEXIONS - AGO 24 VDC



CONNEXIONS - AGO 230 VAC

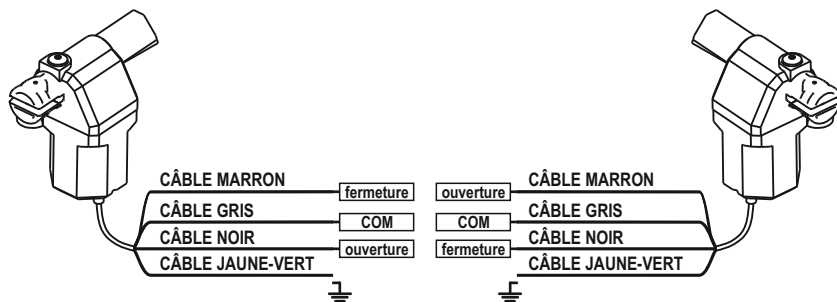

ÉLIMINATION

GI.BI.DI. conseille de recycler les composants en plastique et de remettre les composants électroniques à des centres spécialisés pour prévenir la pollution de l'environnement avec des substances polluantes.



Déclaration de conformité UE

Le fabricant:

GI.BI.DI. S.r.l.

Via Abetone Brennero, 177/B,
46025 Poggio Rusco (MN) ITALY

déclare que les produits:

MOTORÉDUCTEUR ÉLECTROMÉCANIQUE AGO 400-600-424E-624E

ont en conformité avec les exigences des Directives:

- 2014/35/UE;
- 2014/30/UE;

et que les normes harmonisées suivantes ont été appliquées:

- IEC 60335-1:2010+A1:2013+A2:2016
- IEC EN6100-6-1;
- EN 61000-6-2:2005;
- EN 61000-6-3:2007+A1:2011;

En plus on déclare que le produit ne doit pas être utilisé jusqu'à quand la machine où il est incorporé n'ait pas été déclaré conforme à la Directive 2006/42/CE

Date 19/04/2021

Le Représentant Légal
Michele Prandi

A handwritten signature in black ink, appearing to be 'Michele Prandi', written over a faint printed name.