

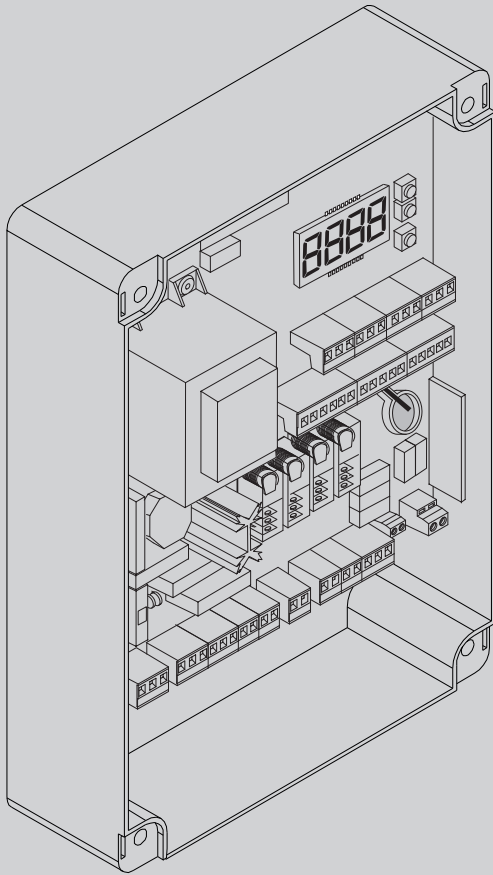

Ultra

D812865 00100\_02 14-11-16

CENTRALINA UNIVERSALE PER IL CONTROLLO DI UNO O DUE MOTORI  
UNIVERSAL CONTROL UNIT FOR ONE OR TWO MOTORS  
CENTRALE UNIVERSELLE PERMETTANT DE CONTRÔLER UN OU DEUX MOTEUR  
UNIVERSAL-STEUERGERÄT ZUR STEUERUNG VON EINEM ODER ZWEI MOTOREN  
CENTRALITA UNIVERSAL PARA CONTROLAR UNO O DOS MOTORES  
UNIVERSELE BESTURINGSEENHEID VOOR DE BESTURING VAN 1 OF 2 MOTOREN



ISTRUZIONI DI INSTALLAZIONE  
INSTALLATION MANUAL  
INSTRUCTIONS D'INSTALLATION  
MONTAGEANLEITUNG  
INSTRUCCIONES DE INSTALACION  
INSTALLATIEVOORSCHRIFTEN

# RIGEL 6



AZIENDA CON SISTEMA DI GESTIONE  
INTEGRATO CERTIFICATO DA DNV  
= UNI EN ISO 9001:2008 =  
UNI EN ISO 14001:2004

**Attenzione!** Leggere attentamente le "Avvertenze" all'interno! **Caution!** Read "Warnings" inside carefully! **Attention!** Veuillez lire attentivement les Avertissements qui se trouvent à l'intérieur! **Achtung!** Bitte lesen Sie aufmerksam die "Hinweise" im Inneren! **¡Atención!** Leer atentamente las "Advertencias" en el interior! **Let op!** Lees de "Waarschuwingen" aan de binnenkant zorgvuldig!

# INSTALLAZIONE VELOCE-QUICK INSTALLATION-INSTALLATION RAPIDE SCHNELLINSTALLATION-INSTALACIÓN RÁPIDA - SNELLE INSTALLATIE

D812865 00100\_02

## PREDISPOSIZIONE TUBI, TUBE ARRANGEMENT, PRÉDISPOSITION DES TUYAUX, VORBEREITUNG DER LEITUNGEN, DISPOSICIÓN DE TUBOS, VOORBEREIDING LEIDINGEN.

**A**

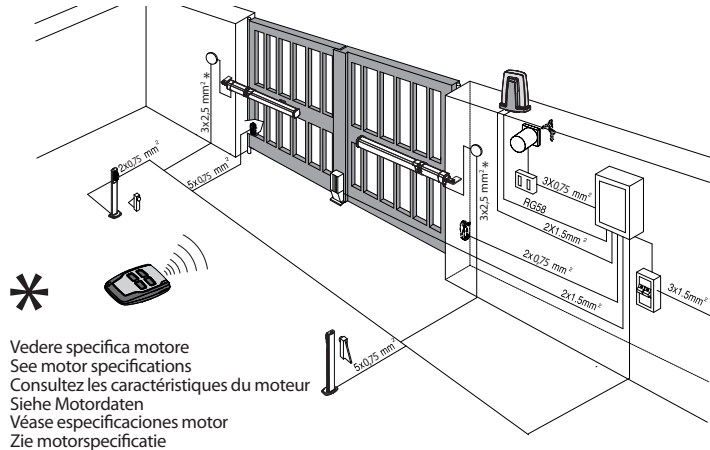

Vedere specifica motore  
See motor specifications  
Consultez les caractéristiques du moteur  
Siehe Motordaten  
Véase especificaciones motor  
Zie motorspecificatie

Collegamento Elettroserratura EBP 230V  
Configurazione AUX= Lampeggiante  
EBP solenoid lock connection 230V  
AUX configuration = Flashing  
Connexion serrure électrique EBP 230V  
Configuration AUX= Clignotant  
Anschluss Elektroschloss EBP 230 V  
Konfiguration AUX= Blinkleuchte  
Conexión Cerradura eléctrica EBP 230V  
Configuración AUX= Parpadeante  
Verbinding Elektrisch slot EBP 230V  
Configuratie AUX= Knipperend

**B**

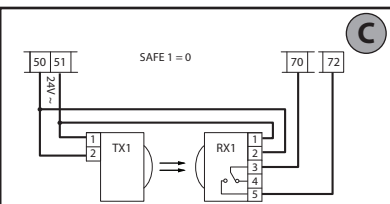
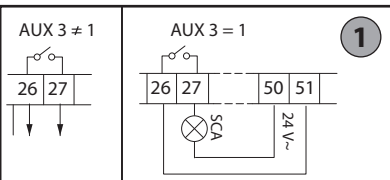
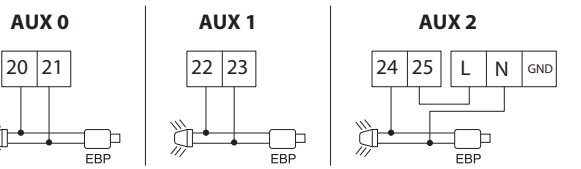

Collegamento di 1 coppia di fotocellule non verificate, per fotocellule verificate vedere pagine seguenti.  
Connection of 1 couple of untested photocells, for tested photocells see the following pages.  
Connexion d'une paire de photocellules non vérifiées, pour les photocellules vérifiées consultez les pages suivantes.  
Anschluss von einem Paar nicht überprüfter Fotozellen, für überprüfte Fotozelle siehe die folgenden Seiten.  
Conexión de 1 par de fotocélulas no comprobadas, para fotocélulas comprobadas véanse las siguientes páginas.  
Aansluiting van 1 paar niet-geverifieerde fotocellen. Raadpleeg de volgende pagina's voor geverifieerde fotocellen.

\* Altre tensioni disponibili a richiesta  
Other voltages available on request  
Autres tensions disponibles sur demande  
Weitere Spannungen auf Anfrage erhältlich  
Otras tensiones disponibles a petición  
Andere spanningen op aanvraag beschikbaar

\*\* Non in dotazione  
Not supplied  
Ne sont pas fournis  
Nicht im lieferum  
No asignadas en el equipamiento base  
Niet meegeleverd

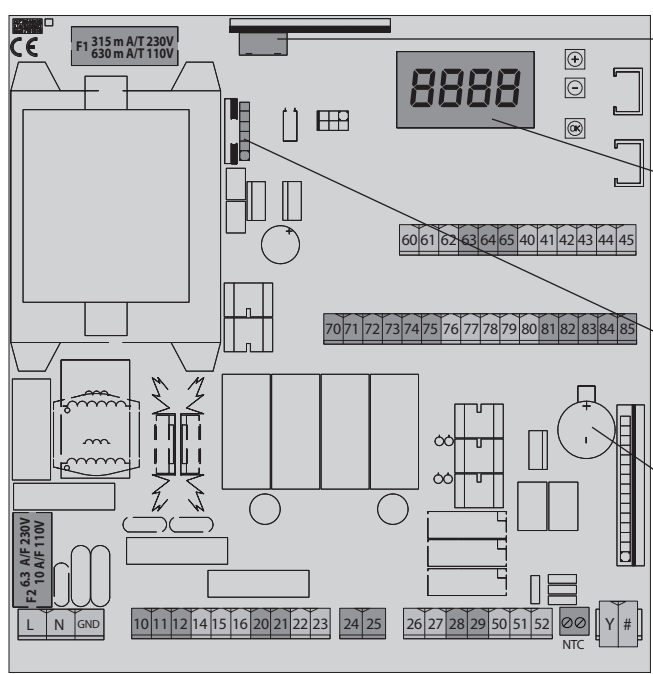

Connettore scheda opzionale  
Optional board connector  
Connecteur carte facultative  
Steckverbinder Zusatzkarte  
Conector de la tarjeta opcional  
Connector optionele kaart

Display + tasti programmazione  
Display + programming keys  
Afficheur + touches programmation  
Display + Programmierungstasten  
Pantalla + botones programación  
Display + programmeringstoetsen

Connettore programmatore palmare  
Palmtop programmer connector  
Connecteur programmeur de poche  
Steckverbinder Palmtop-Programmierer  
Conector del programador de bolsillo  
Connector programmeerbare palmtop

Batteria Lito 3V CR 1220  
Lithium battery 3V CR 1220  
Batterie Lithium 3V CR 1220  
Lithiumbatterie 3 V CR 1220  
Bateria de Lito 3V CR 1220  
Lithiumbatterij 3V CR 1220

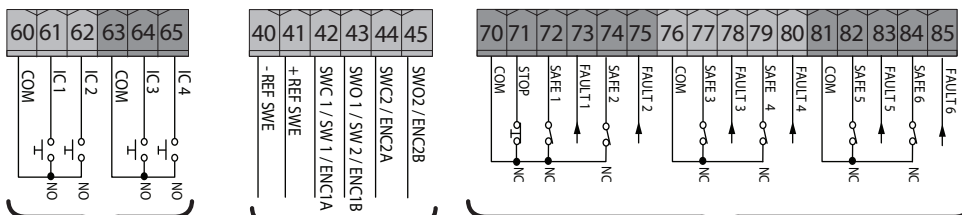

Comandi  
Commands  
Commandes  
Bedienelemente  
Mandos  
Commando's

Ingressi finecorsa/encoder  
Encoder/limit switch inputs  
Entrées des fins de course /encoder  
Eingänge Anschlag/Encoder  
Entradas finales de carrera  
Encoder/ingangen

Sicurezze  
Safety devices  
Sécurité  
Sicherheitsvorrichtungen  
Dispositivos de seguridad  
Veiligheden

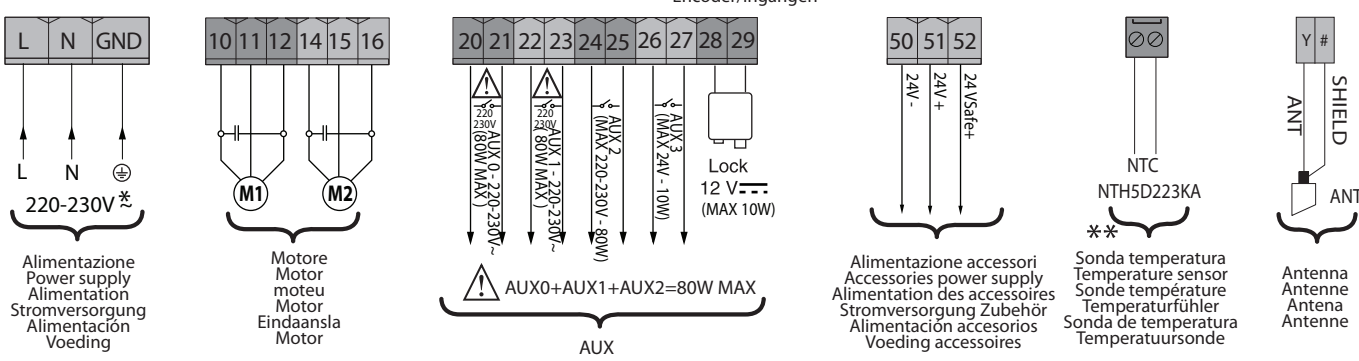

Alimentazione  
Power supply  
Alimentation  
Stromversorgung  
Alimentación  
Voeding

Motore  
Motor  
moteu  
Motor  
Eindaansla  
Motor

AUX0+AUX1+AUX2=80W MAX

Alimentazione accessori  
Accessories power supply  
Alimentation des accessoires  
Stromversorgung Zubehör  
Alimentación accesorios  
Voeding accessoires

Sonda temperatura  
Temperature sensor  
Sonde température  
Temperaturfühler  
Sonda de temperatura  
Temperatuursonde

Antenna  
Antenne  
Antenna  
Antenne

## MENU SEMPLIFICATO

\*\*\* Inserimento password.

Richiesta con logica Livello Protezione impostata a 1, 2, 3, 4

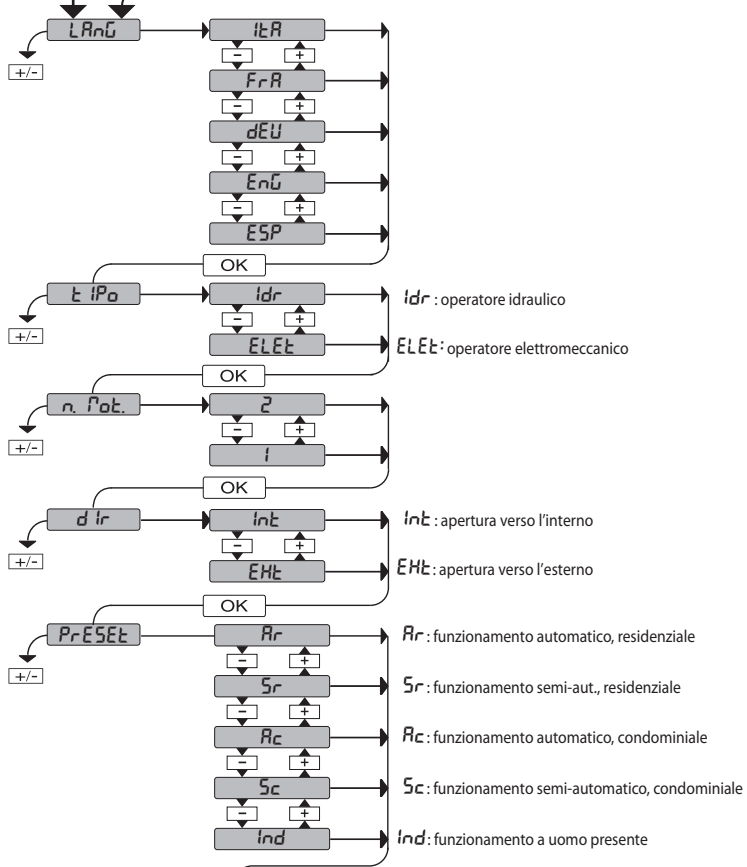
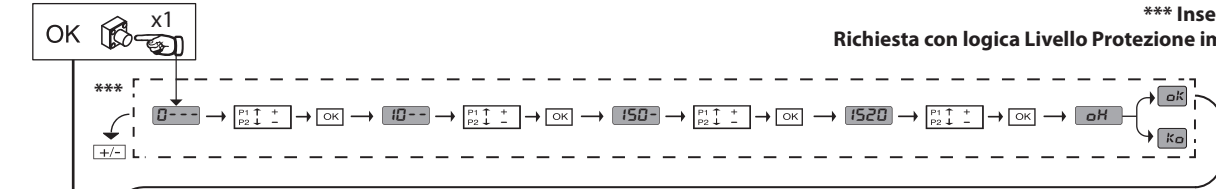

**LEGENDA**

8888

+ ↑  
 - ↓  
 OK ↵

Scorri su  
 Scorri giù  
 Conferma/  
 Accensione display

+  
 -

Uscita menu

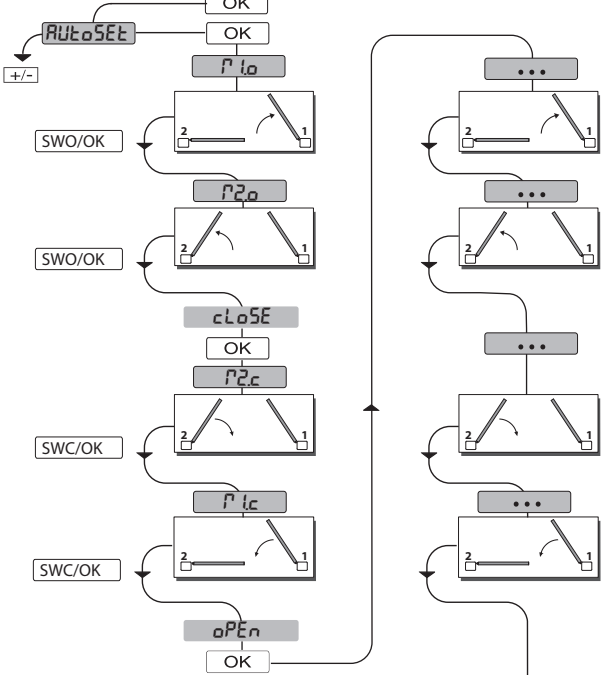

| PRESET                          |                  | DEFAULT | Rr   | Sr   | Rc   | Sc   | ind  |
|---------------------------------|------------------|---------|------|------|------|------|------|
| <b>PARAMETRI</b>                |                  |         |      |      |      |      |      |
| Tempo di lavoro Motore 1        |                  | 60.0    | 20.0 | 20.0 | 20.0 | 20.0 | 20.0 |
| Tempo di lavoro Motore 2        |                  | 60.0    | 20.0 | 20.0 | 20.0 | 20.0 | 20.0 |
| Tempo sfasamento apertura       |                  | 3       | 2    | 2    | 2    | 2    | 2    |
| Tempo sfasamento chiusura       |                  | 3       | 2    | 2    | 2    | 2    | 2    |
| Tempo di rallentamento motore 1 | idraulico        | 0       | 0    | 0    | 0    | 0    | 0    |
|                                 | elettromeccanico | 0       | 3    | 3    | 3    | 3    | 3    |
| Tempo di rallentamento motore 2 | idraulico        | 0       | 0    | 0    | 0    | 0    | 0    |
|                                 | elettromeccanico | 0       | 3    | 3    | 3    | 3    | 3    |
| TCA                             |                  | 40      | 20   | 40   | 30   | 40   | 40   |
| Forza apertura                  | idraulico        | 50      | 99   | 99   | 99   | 99   | 99   |
|                                 | elettromeccanico | 50      | 50   | 50   | 50   | 50   | 50   |
| Forza chiusura                  | idraulico        | 50      | 99   | 99   | 99   | 99   | 99   |
|                                 | elettromeccanico | 50      | 50   | 50   | 50   | 50   | 50   |
| Forza rallentamento             | idraulico        | 50      | 99   | 99   | 99   | 99   | 99   |
|                                 | elettromeccanico | 50      | 50   | 50   | 50   | 50   | 50   |
| <b>LOGICHE</b>                  |                  |         |      |      |      |      |      |
| TCA                             |                  | 0       | 1    | 0    | 1    | 0    | 0    |
| Movimento passo passo           |                  | 0       | 1    | 0    | 1    | 0    | 0    |
| Preallarme                      |                  | 0       | 0    | 0    | 1    | 1    | 0    |
| Uomo presente                   |                  | 0       | 0    | 0    | 0    | 0    | 1    |
| Blocca impulsi in apertura      |                  | 0       | 0    | 0    | 1    | 1    | 0    |
| Manutenimento blocco            | idraulico        | 0       | 1    | 1    | 1    | 1    | 1    |
|                                 | elettromeccanico | 0       | 0    | 0    | 0    | 0    | 0    |
| SAFE1                           |                  | 0       | 4    | 4    | 4    | 4    | 0    |
| Livello Protezione              |                  | 0       | 0    | 0    | 0    | 0    | 2    |

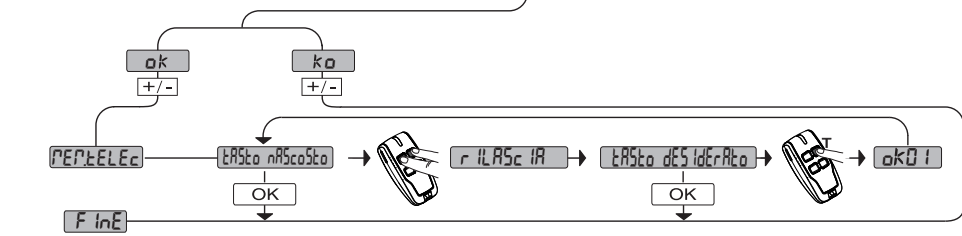

# SIMPLIFIED MENU

\*\*\* Password entry.

Request with Protection Level logic set to 1, 2, 3, 4

D812865 00100\_02

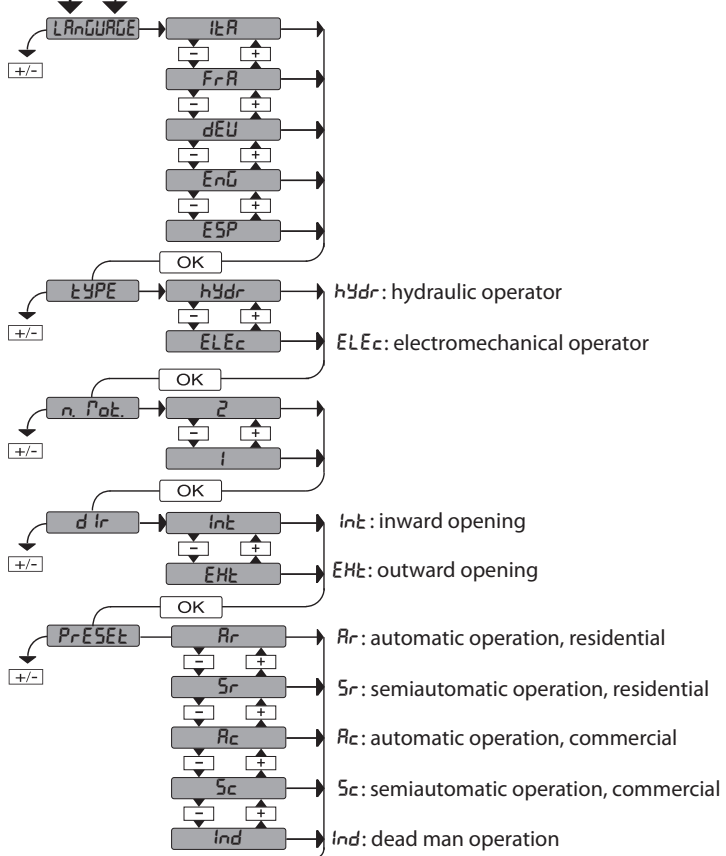
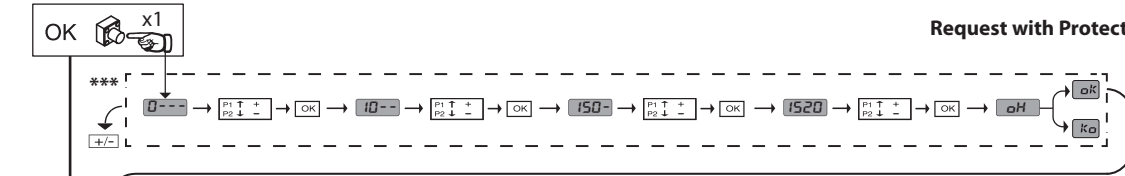

### LEGENDA

- + ↑ Scroll up
- ↓ Scroll down
- OK Confirm/Switch on display
- +/- Exit Menü

| PRESET                  | DEFAULT           | R <sub>r</sub> | S <sub>r</sub> | R <sub>c</sub> | S <sub>c</sub> | ind  |
|-------------------------|-------------------|----------------|----------------|----------------|----------------|------|
| <b>PARAMETER</b>        |                   |                |                |                |                |      |
| Operation time motor 1  | 60.0              | 20.0           | 20.0           | 20.0           | 20.0           | 20.0 |
| Operation time motor 2  | 60.0              | 20.0           | 20.0           | 20.0           | 20.0           | 20.0 |
| Time lag opening        | 3                 | 2              | 2              | 2              | 2              | 2    |
| Time lag closing        | 3                 | 2              | 2              | 2              | 2              | 2    |
| Motor 1 slow-down time  | hydraulic         | 0              | 0              | 0              | 0              | 0    |
|                         | electromechanical | 3              | 3              | 3              | 3              | 3    |
| Motor 2 slow-down time  | hydraulic         | 0              | 0              | 0              | 0              | 0    |
|                         | electromechanical | 3              | 3              | 3              | 3              | 3    |
| TCA                     | 40                | 20             | 40             | 30             | 40             | 40   |
| Opening force           | hydraulic         | 50             | 99             | 99             | 99             | 99   |
|                         | electromechanical | 50             | 50             | 50             | 50             | 50   |
| Closing force           | hydraulic         | 50             | 99             | 99             | 99             | 99   |
|                         | electromechanical | 50             | 50             | 50             | 50             | 50   |
| Slow-down force         | hydraulic         | 50             | 99             | 99             | 99             | 99   |
|                         | electromechanical | 50             | 50             | 50             | 50             | 50   |
| <b>LOGIC</b>            |                   |                |                |                |                |      |
| TCA                     | 0                 | 1              | 0              | 1              | 0              | 0    |
| Step-by-step movement   | 0                 | 1              | 0              | 1              | 0              | 0    |
| Pre alarm               | 0                 | 0              | 0              | 1              | 1              | 0    |
| Hold-to-run             | 0                 | 0              | 0              | 0              | 0              | 1    |
| Impulse lock on opening | 0                 | 0              | 0              | 1              | 1              | 0    |
| Lock hold               | hydraulic         | 0              | 1              | 1              | 1              | 1    |
|                         | electromechanical | 0              | 0              | 0              | 0              | 0    |
| SAFE 1                  | 0                 | 4              | 4              | 4              | 4              | 0    |
| Protection level        | 0                 | 0              | 0              | 0              | 0              | 2    |

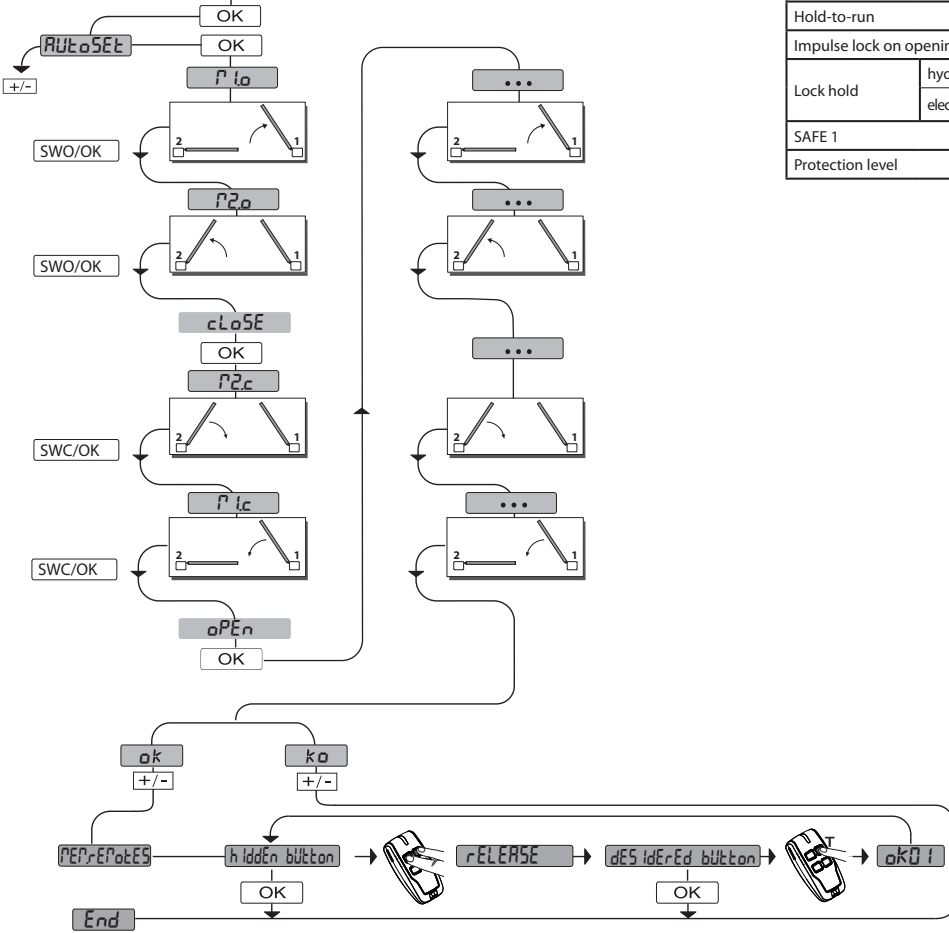

# MENU SIMPLIFIÉ

\*\*\* Saisie du mot de passe.  
Demande avec logique Niveau Protection configurée sur 1, 2, 3, 4

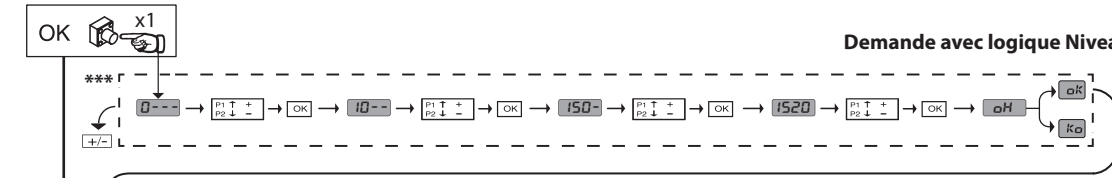

**LEGENDA**

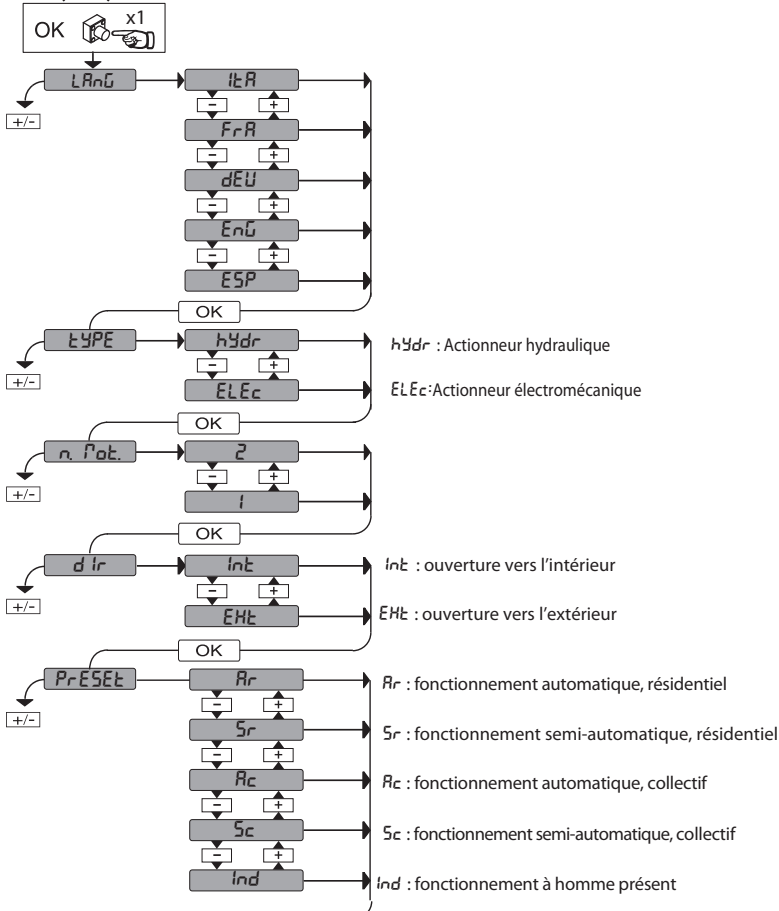

| PRESET                             | DEFAULT          | Rr   | Sr   | Rc   | Sc   | ind  |
|------------------------------------|------------------|------|------|------|------|------|
| <b>PARAMÈTRES</b>                  |                  |      |      |      |      |      |
| Temps de travail moteur 1          | 60.0             | 20.0 | 20.0 | 20.0 | 20.0 | 20.0 |
| Temps de travail moteur 2          | 60.0             | 20.0 | 20.0 | 20.0 | 20.0 | 20.0 |
| Temps déphasage ouverture          | 3                | 2    | 2    | 2    | 2    | 2    |
| Temps déphasage fermeture          | 3                | 2    | 2    | 2    | 2    | 2    |
| Temps ralentissement moteur 1      | hydraulique      | 0    | 0    | 0    | 0    | 0    |
|                                    | electromecanique | 3    | 3    | 3    | 3    | 3    |
| Temps ralentissement moteur 2      | hydraulique      | 0    | 0    | 0    | 0    | 0    |
|                                    | electromecanique | 3    | 3    | 3    | 3    | 3    |
| TCA                                | 40               | 20   | 40   | 30   | 40   | 40   |
| Force ouverture                    | hydraulique      | 99   | 99   | 99   | 99   | 99   |
|                                    | electromecanique | 50   | 50   | 50   | 50   | 50   |
| Force fermeture                    | hydraulique      | 99   | 99   | 99   | 99   | 99   |
|                                    | electromecanique | 50   | 50   | 50   | 50   | 50   |
| Force ralentissement               | hydraulique      | 99   | 99   | 99   | 99   | 99   |
|                                    | electromecanique | 50   | 50   | 50   | 50   | 50   |
| <b>LOGIQUES</b>                    |                  |      |      |      |      |      |
| TCA                                | DEFAULT          | 0    | 1    | 0    | 1    | 0    |
| Force ralentissement               | DEFAULT          | 0    | 1    | 0    | 1    | 0    |
| Préalarme                          | DEFAULT          | 0    | 0    | 0    | 1    | 1    |
| Homme présent                      | DEFAULT          | 0    | 0    | 0    | 0    | 1    |
| Blocage des Impulsions d'ouverture | DEFAULT          | 0    | 0    | 0    | 1    | 1    |
| Maintient du blocage               | hydraulique      | 0    | 1    | 1    | 1    | 1    |
|                                    | electromecanique | 0    | 0    | 0    | 0    | 0    |
| SAFE 1                             | DEFAULT          | 0    | 4    | 4    | 4    | 4    |
| Niveau de protection               | DEFAULT          | 0    | 0    | 0    | 0    | 2    |

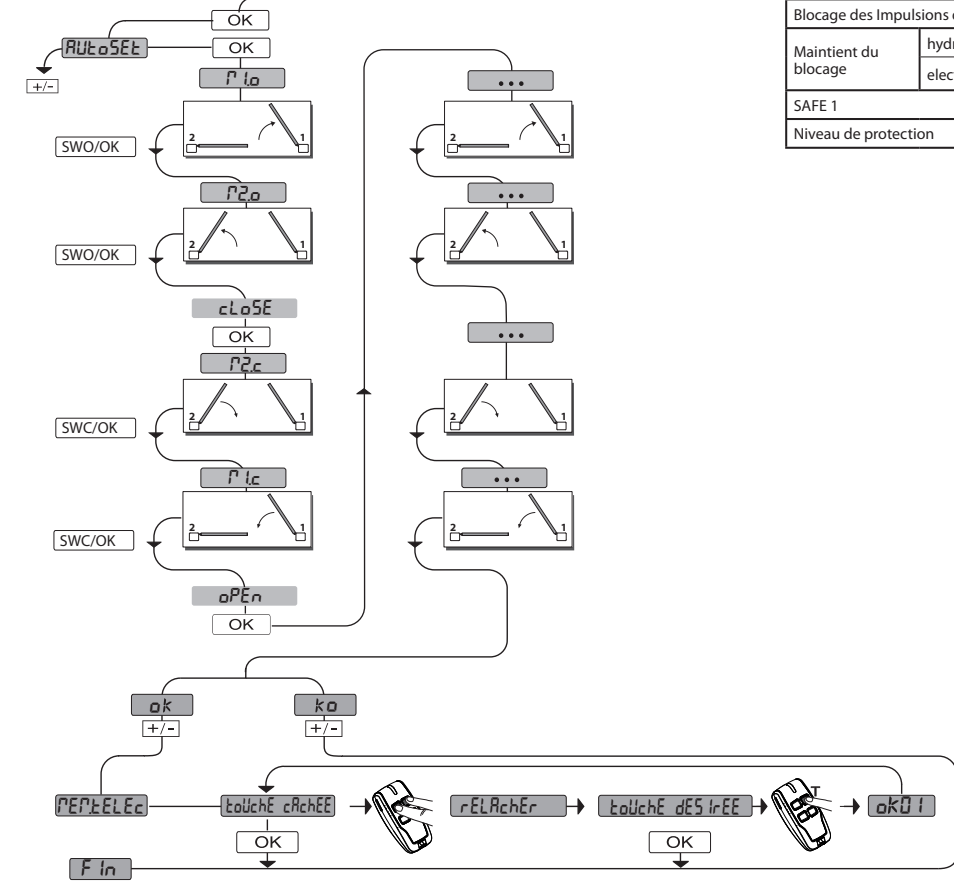

# VEREINFACHTES MENÜ

\*\*\* Passwordeingabe

Anforderung mit Schutzniveaulogik eingestellt auf 1, 2, 3 oder 4

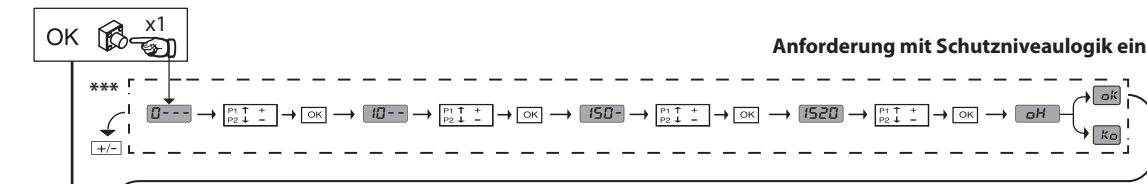

### LEGENDE

+ ↑ Aufwärts  
 - ↓ Abwärts  
 OK ← Bestätigung/ Aufleuchten Display  
 + - Zurück zum Hauptmenü

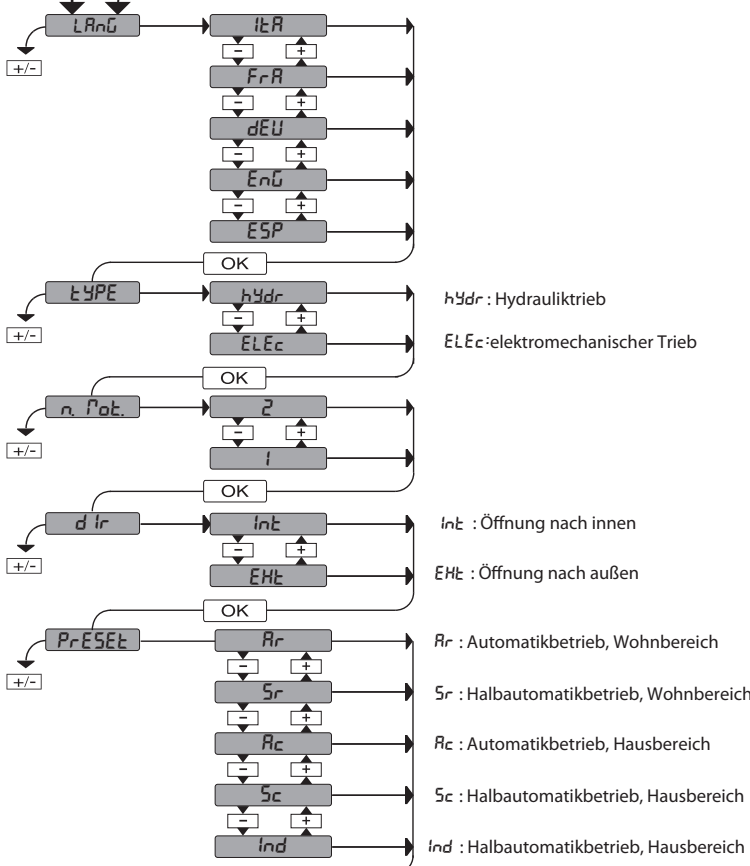

| PRESET                       | DEFAULT             | Rr   | Sr   | Rc   | Sc   | ind  |
|------------------------------|---------------------|------|------|------|------|------|
| <b>PARAMETER</b>             |                     |      |      |      |      |      |
| Arbeitszeit für motor 1      | 60.0                | 20.0 | 20.0 | 20.0 | 20.0 | 20.0 |
| Arbeitszeit für motor 2      | 60.0                | 20.0 | 20.0 | 20.0 | 20.0 | 20.0 |
| Verschiebungszeit Öffnung    | 3                   | 2    | 2    | 2    | 2    | 2    |
| Verschiebungszeit Schließung | 3                   | 2    | 2    | 2    | 2    | 2    |
| Verlangsamungszeit Motor 1   | hydraulischer       | 0    | 0    | 0    | 0    | 0    |
|                              | elektromechanischer | 3    | 3    | 3    | 3    | 3    |
| Verlangsamungszeit Motor 2   | hydraulischer       | 0    | 0    | 0    | 0    | 0    |
|                              | elektromechanischer | 3    | 3    | 3    | 3    | 3    |
| TCA                          | 40                  | 20   | 40   | 30   | 40   | 40   |
| Kraft Öffnung                | hydraulischer       | 99   | 99   | 99   | 99   | 99   |
|                              | elektromechanischer | 50   | 50   | 50   | 50   | 50   |
| Kraft Schließung             | hydraulischer       | 99   | 99   | 99   | 99   | 99   |
|                              | elektromechanischer | 50   | 50   | 50   | 50   | 50   |
| Verlangsamungskraft          | hydraulischer       | 99   | 99   | 99   | 99   | 99   |
|                              | elektromechanischer | 50   | 50   | 50   | 50   | 50   |
| <b>LOGIC</b>                 |                     |      |      |      |      |      |
| TCA                          | 0                   | 1    | 0    | 1    | 0    | 0    |
| Einzelschrittbewegung        | 0                   | 1    | 0    | 1    | 0    | 0    |
| Voralarm                     | 0                   | 0    | 0    | 1    | 1    | 0    |
| Totmann-Funktion             | 0                   | 0    | 0    | 0    | 0    | 1    |
| Impulssperre bei der Öffnung | 0                   | 0    | 0    | 1    | 1    | 0    |
| Aufrechterhalten der Sperre  | hydraulischer       | 1    | 1    | 1    | 1    | 1    |
|                              | elektromechanischer | 0    | 0    | 0    | 0    | 0    |
| SAFE1                        | 0                   | 4    | 4    | 4    | 4    | 0    |
| Schutzniveau                 | 0                   | 0    | 0    | 0    | 0    | 2    |

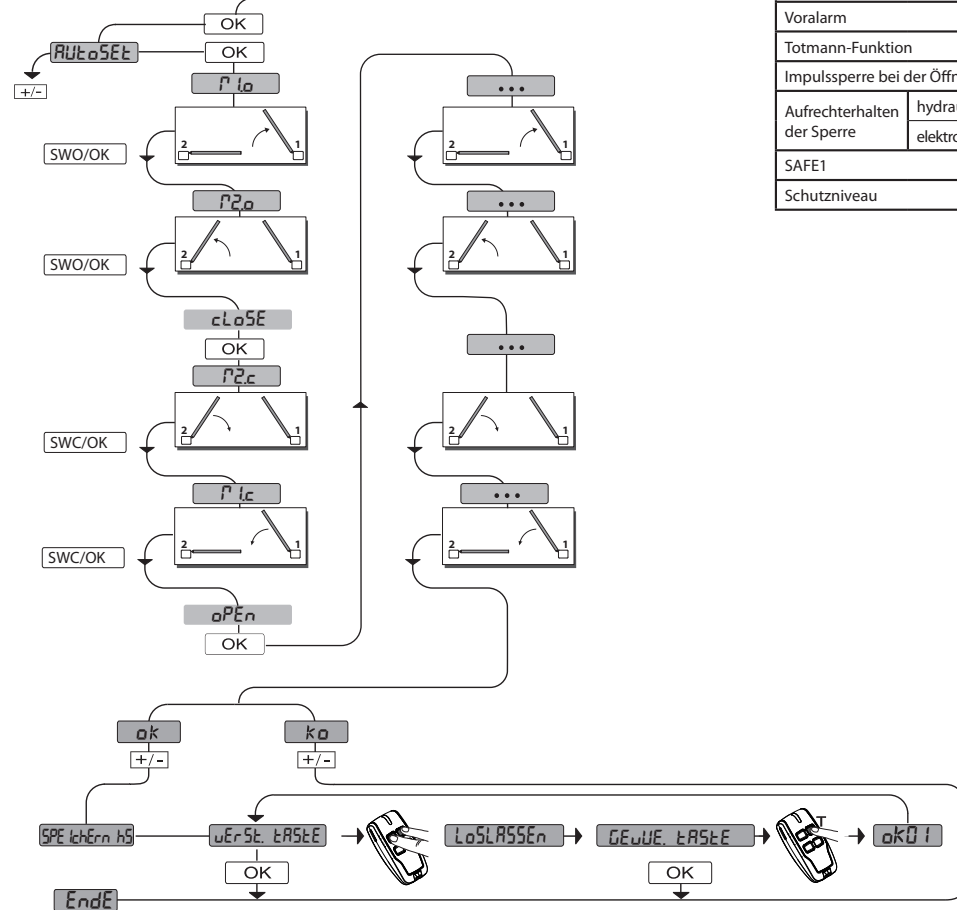

# MENÚ SIMPLIFICADO

\*\*\* Introducción contraseña.

Solicitud con lógica Nivel Protección configurada a 1, 2, 3, 4

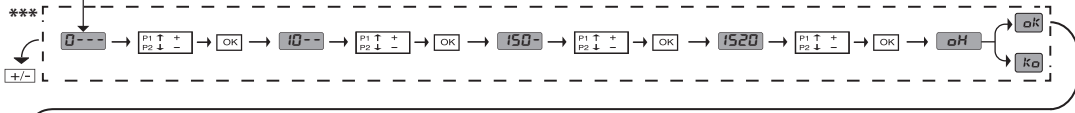
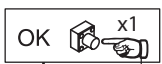

**LEYENDA**

- + ↑ Desplazar hacia arriba
- ↓ Desplazar hacia abajo
- OK ← Confirmación/ Encendido pantalla
- [OK] → Retorno al menú principal

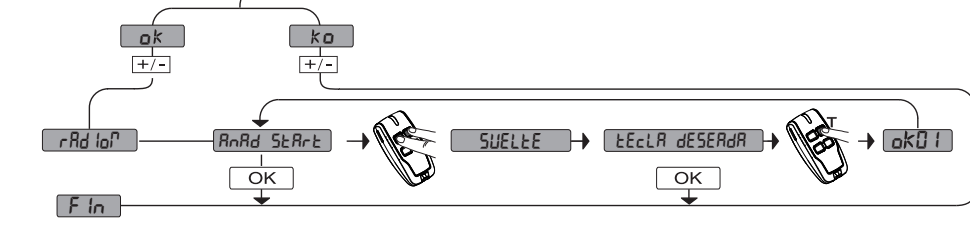
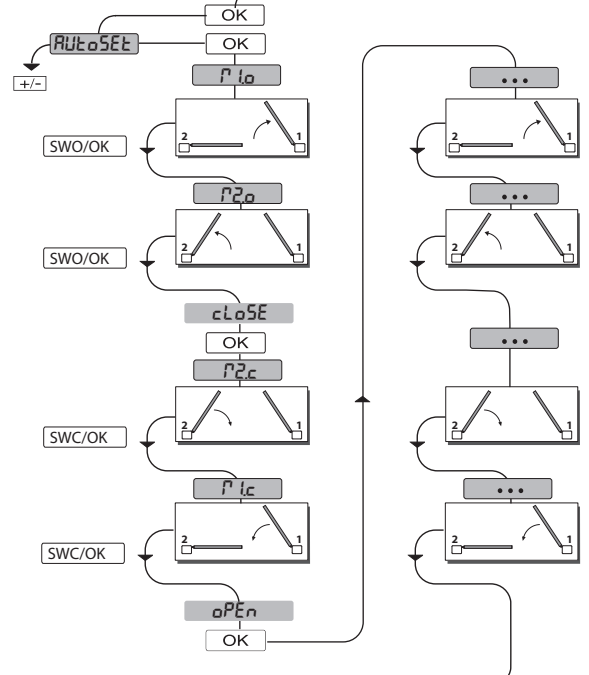
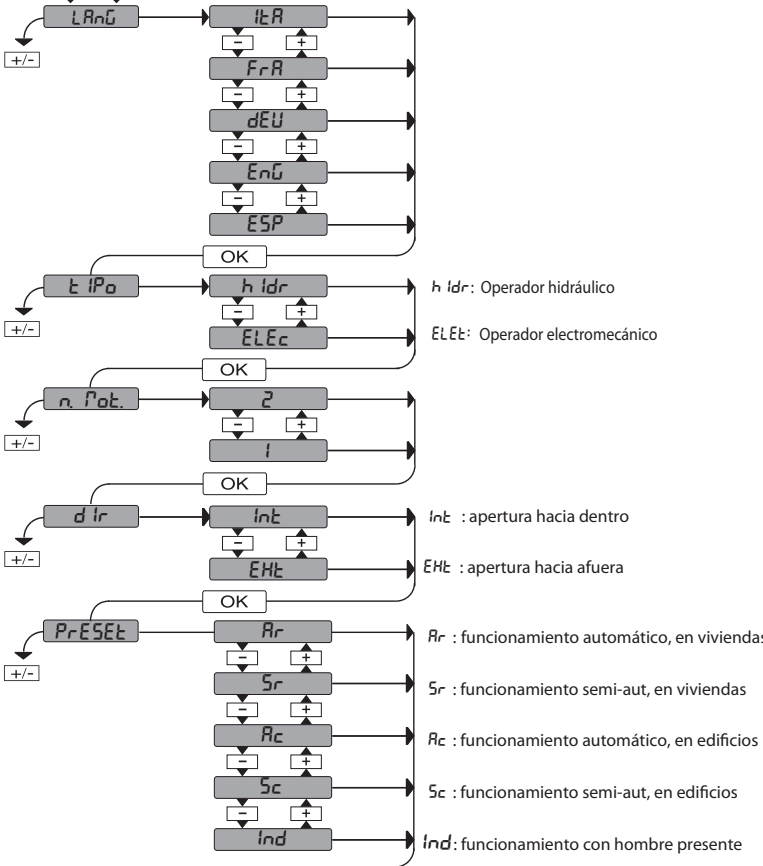

| PRESET                               | DEFAULT         | Rr   | Sr   | Rc   | Sc   | Ind  |
|--------------------------------------|-----------------|------|------|------|------|------|
| <b>PARAMETROS</b>                    |                 |      |      |      |      |      |
| Tiempo de trabajo motor 1            | 60.0            | 20.0 | 20.0 | 20.0 | 20.0 | 20.0 |
| Tiempo de trabajo motor 2            | 60.0            | 20.0 | 20.0 | 20.0 | 20.0 | 20.0 |
| Tiempo desfase apertura              | 3               | 2    | 2    | 2    | 2    | 2    |
| Tiempo desfase cierre                | 3               | 2    | 2    | 2    | 2    | 2    |
| Tiempo de deceleración motor 1       | hidráulico      | 0    | 0    | 0    | 0    | 0    |
|                                      | electromecánico | 3    | 3    | 3    | 3    | 3    |
| Tiempo de deceleración motor 2       | hidráulico      | 0    | 0    | 0    | 0    | 0    |
|                                      | electromecánico | 3    | 3    | 3    | 3    | 3    |
| TCA                                  | 40              | 20   | 40   | 30   | 40   | 40   |
| Fuerza de apertura                   | hidráulico      | 99   | 99   | 99   | 99   | 99   |
|                                      | electromecánico | 50   | 50   | 50   | 50   | 50   |
| Fuerza de cierre                     | hidráulico      | 99   | 99   | 99   | 99   | 99   |
|                                      | electromecánico | 50   | 50   | 50   | 50   | 50   |
| Fuerza deceleración                  | hidráulico      | 99   | 99   | 99   | 99   | 99   |
|                                      | electromecánico | 50   | 50   | 50   | 50   | 50   |
| <b>LOGICA</b>                        |                 |      |      |      |      |      |
| TCA                                  | 0               | 1    | 0    | 1    | 0    | 0    |
| Movimiento paso a paso               | 0               | 1    | 0    | 1    | 0    | 0    |
| Pre alarma                           | 0               | 0    | 0    | 1    | 1    | 0    |
| Hombre Presente                      | 0               | 0    | 0    | 0    | 0    | 1    |
| Bloquea impulsos en fase de apertura | 0               | 0    | 0    | 1    | 1    | 0    |
| Mantenimiento del bloqueo            | hidráulico      | 1    | 1    | 1    | 1    | 1    |
|                                      | electromecánico | 0    | 0    | 0    | 0    | 0    |
| SAFE1                                | 0               | 4    | 4    | 4    | 4    | 0    |
| Nivel Protección                     | 0               | 0    | 0    | 0    | 0    | 2    |

# VEREENVOUDIGD MENU

\*\*\* Password invoeren.

Aanvraag met logica Beschermingsniveau ingesteld op 1, 2, 3, 4

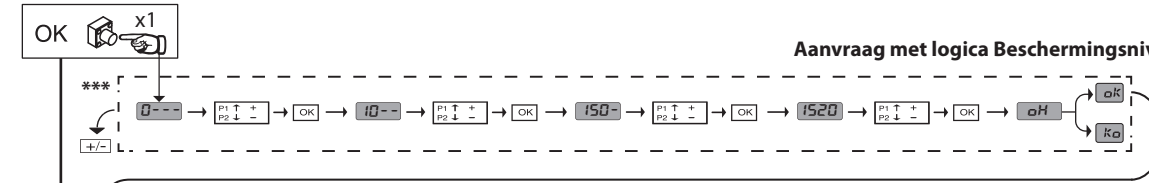

**LEGENDE**

8888

+ ↑  
 - ↓  
 OK ←

+  
 -

Doorloop op  
Doorloop naar  
Bevestig /  
Aanschakeling  
display  
Terugkeer naar  
het hoofdmenu

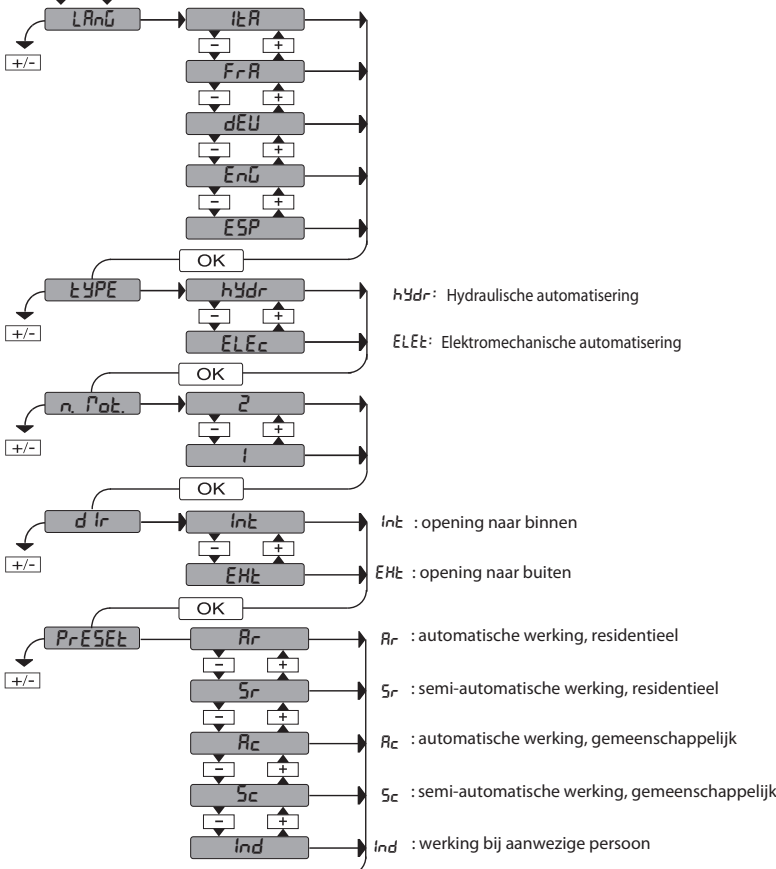

| PRESET                         | DEFAULT            | Rr   | Sr   | Rc   | Sc   | Ind  |
|--------------------------------|--------------------|------|------|------|------|------|
| <b>PARAMETERS</b>              |                    |      |      |      |      |      |
| Werktijd motor 1               | 60.0               | 20.0 | 20.0 | 20.0 | 20.0 | 20.0 |
| Werktijd motor 2               | 60.0               | 20.0 | 20.0 | 20.0 | 20.0 | 20.0 |
| Tijd van faseverschil opening  | 3                  | 2    | 2    | 2    | 2    | 2    |
| Tijd van faseverschil sluiting | 3                  | 2    | 2    | 2    | 2    | 2    |
| Tijd van afremming motor 1     | hydraulische       | 0    | 0    | 0    | 0    | 0    |
|                                | elektromechanische | 3    | 3    | 3    | 3    | 3    |
| Tijd van afremming motor 2     | hydraulische       | 0    | 0    | 0    | 0    | 0    |
|                                | elektromechanische | 3    | 3    | 3    | 3    | 3    |
| TCA                            | 40                 | 20   | 40   | 30   | 40   | 40   |
| Openingskracht                 | hydraulische       | 50   | 99   | 99   | 99   | 99   |
|                                | elektromechanische | 50   | 50   | 50   | 50   | 50   |
| Sluitkracht                    | hydraulische       | 50   | 99   | 99   | 99   | 99   |
|                                | elektromechanische | 50   | 50   | 50   | 50   | 50   |
| Afremmingskracht               | hydraulische       | 50   | 99   | 99   | 99   | 99   |
|                                | elektromechanische | 50   | 50   | 50   | 50   | 50   |
| <b>LOGICA</b>                  |                    |      |      |      |      |      |
| TCA                            | 0                  | 1    | 0    | 1    | 0    | 0    |
| Stap-voor-stap beweging        | 0                  | 1    | 0    | 1    | 0    | 0    |
| Pre-alarm                      | 0                  | 0    | 0    | 1    | 1    | 0    |
| Persoon Aanwezig               | 0                  | 0    | 0    | 0    | 0    | 1    |
| Blokkeert impulsen bij opening | 0                  | 0    | 0    | 1    | 1    | 0    |
| Handhaving blokkering          | hydraulische       | 0    | 1    | 1    | 1    | 1    |
|                                | elektromechanische | 0    | 0    | 0    | 0    | 0    |
| SAFE1                          | 0                  | 4    | 4    | 4    | 4    | 0    |
| Beschermingsniveau             | 0                  | 0    | 0    | 0    | 0    | 2    |

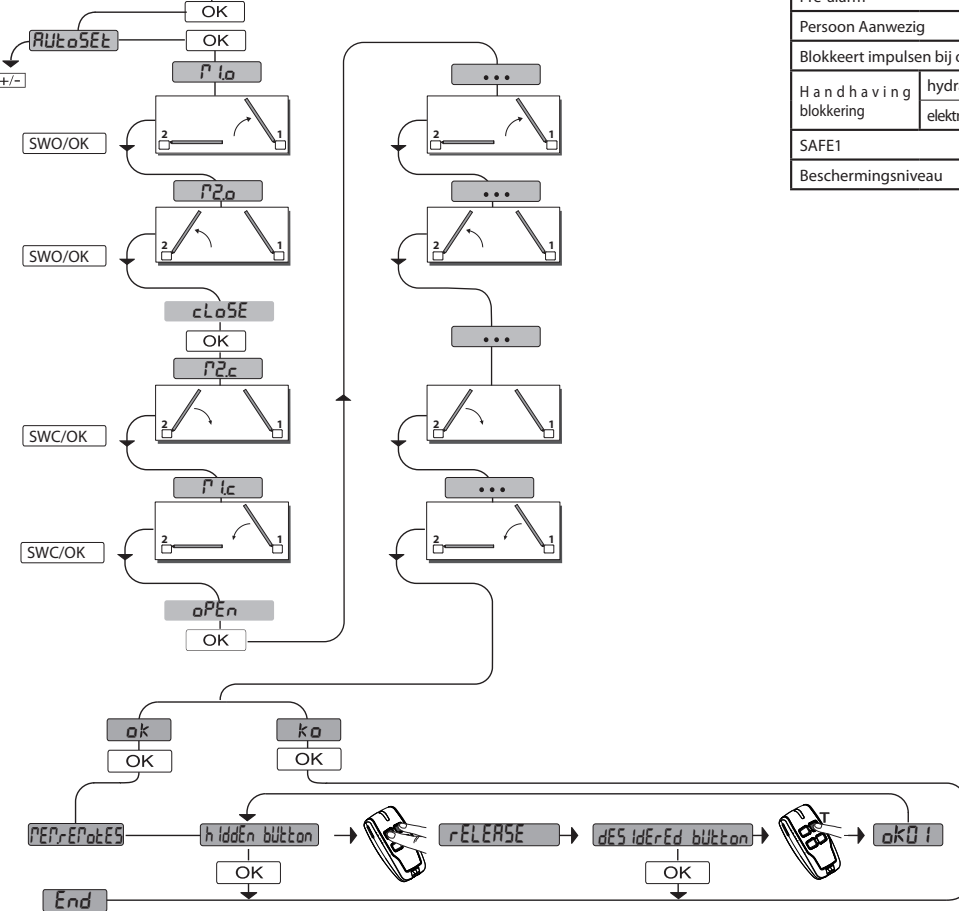

**AUTOSET PER MOTORI CON FINECORSA / AUTOSET FOR MOTORS WITH LIMIT SWITCHES**  
**AUTOCONFIGURATION POUR MOTEURS AVEC FIN DE COURSE / AUTOSET FÜR MOTOREN MIT ENDSCHALTER**  
**AUTOSET PARA MOTORES CON FINAL DE CARRERA / AUTOSET VOOR MOTOREN MET EINDAANSLAGEN**

**D1**

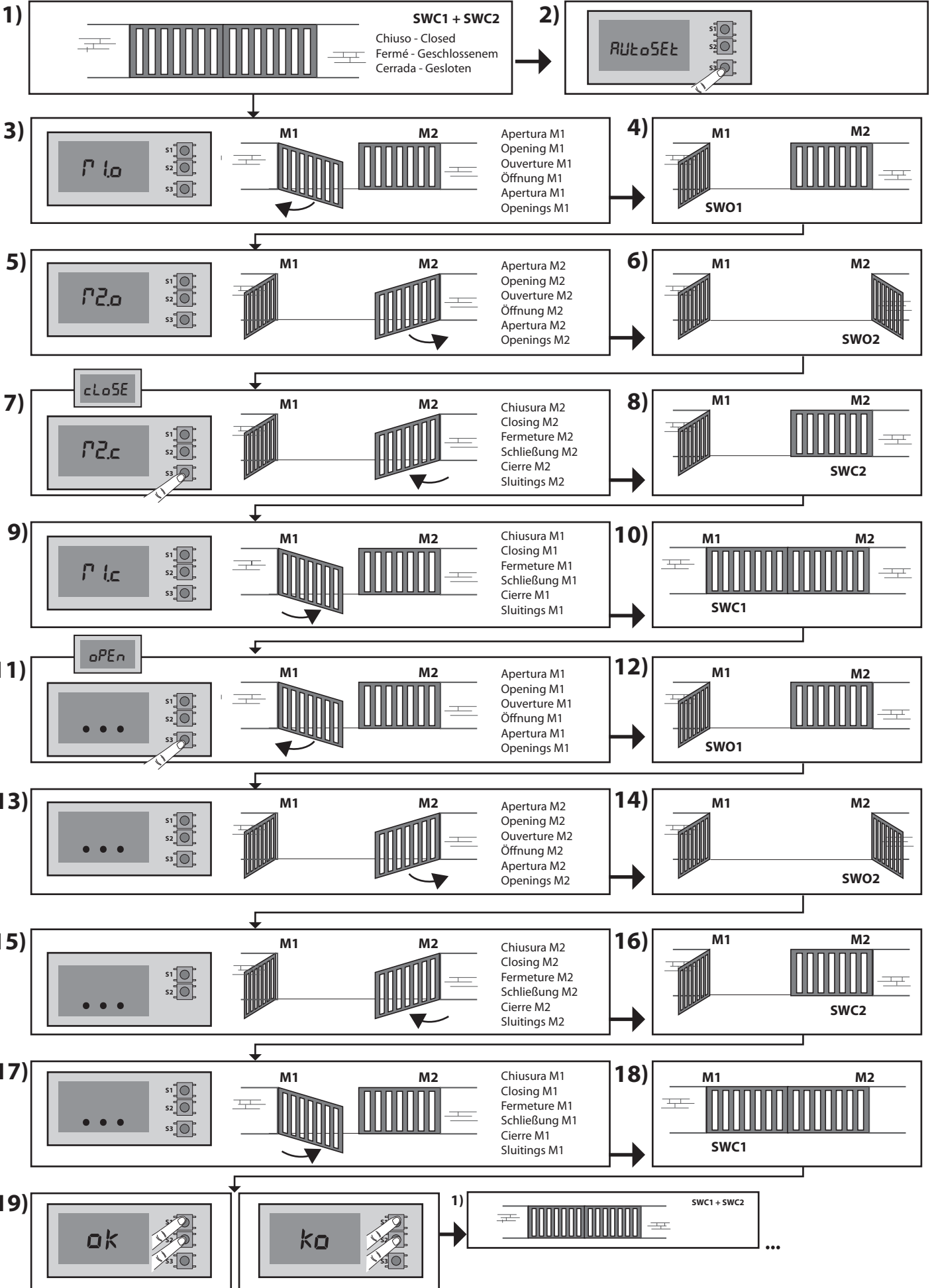

ITALIANO

ENGLISH

FRANÇAIS

DEUTSCH

ESPAÑOL

NEDERLANDS

**AUTOSET PER MOTORI SPROVVISTI DI FINECORSA / AUTOSET FOR MOTORS WITH NO LIMIT SWITCHES**  
**AUTOCONFIGURATION POUR MOTEURS SANS FIN DE COURSE / AUTOSET FÜR MOTOREN OHNE ENDSCHALTER**  
**AUTOSET PARA MOTORES SIN FINAL DE CARRERA / AUTOSET VOOR MOTOREN ZONDER EINDAANSLAGEN**

**D2**

D812865 00100\_02

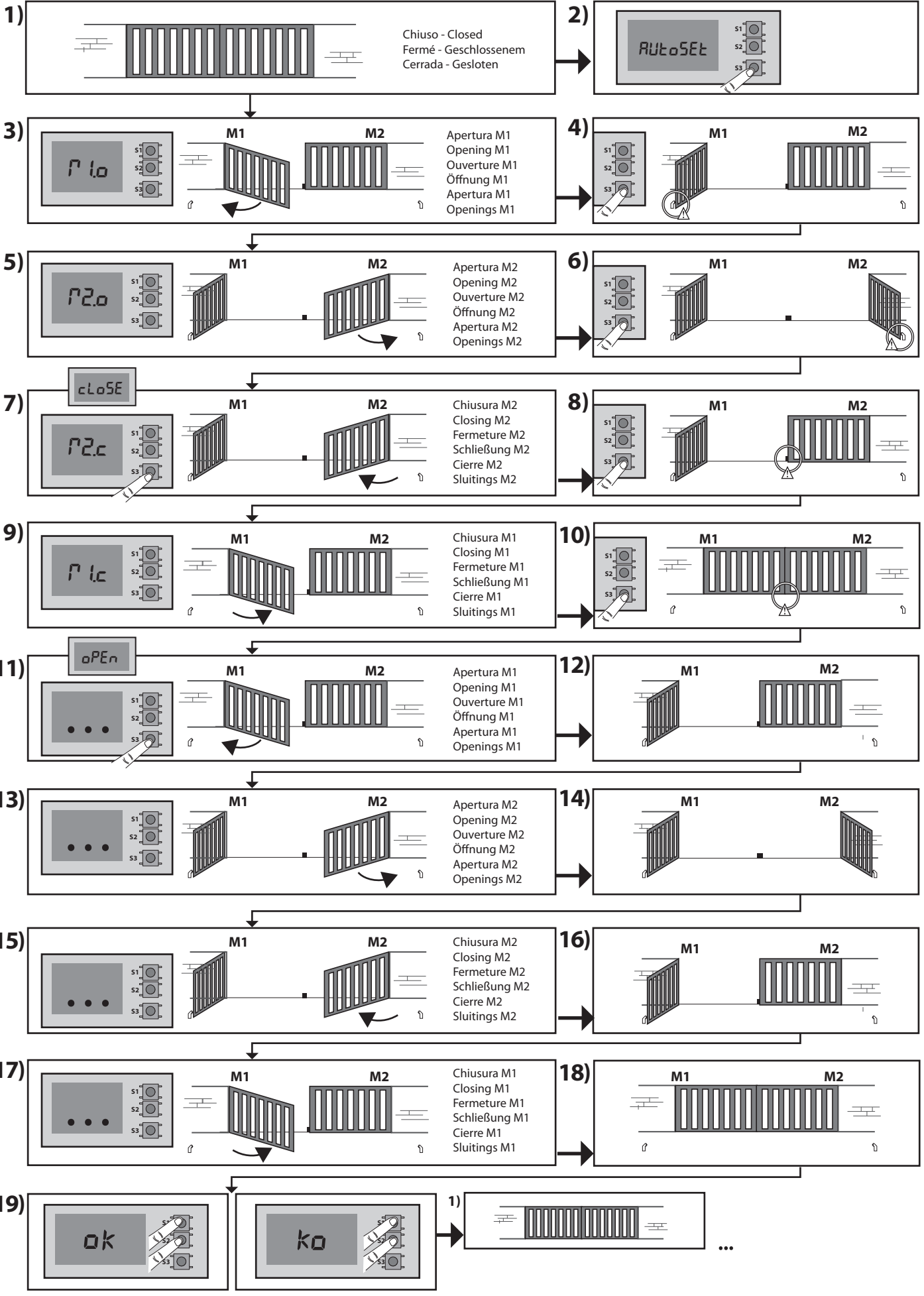

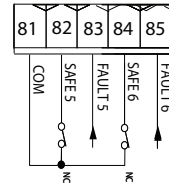
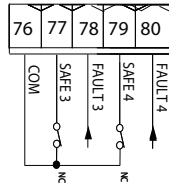
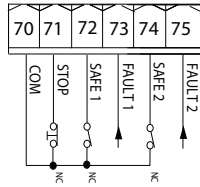
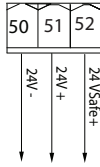

E

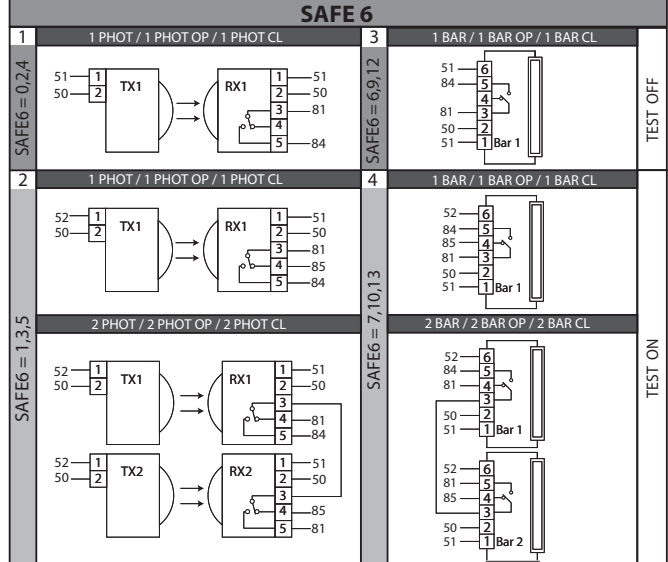
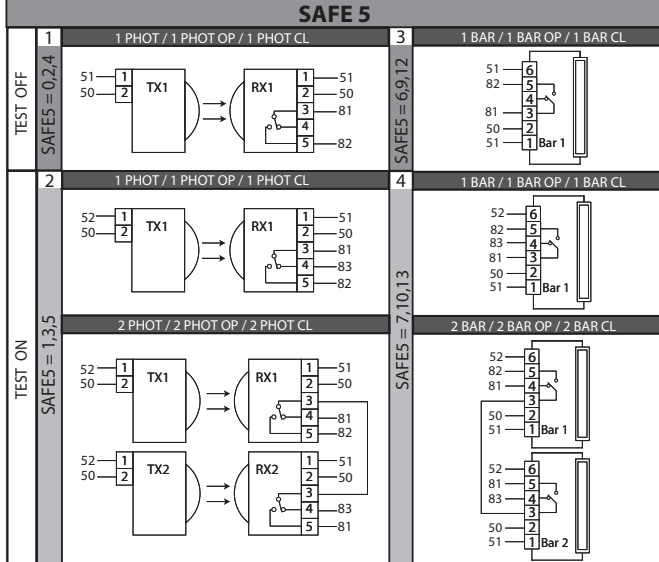
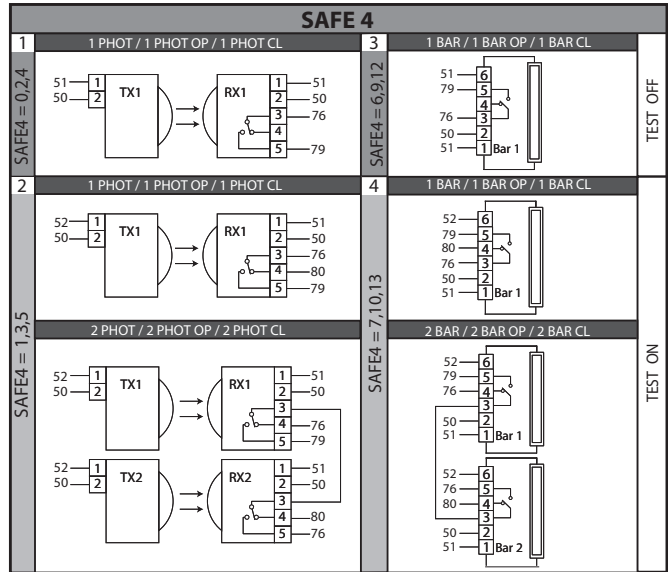
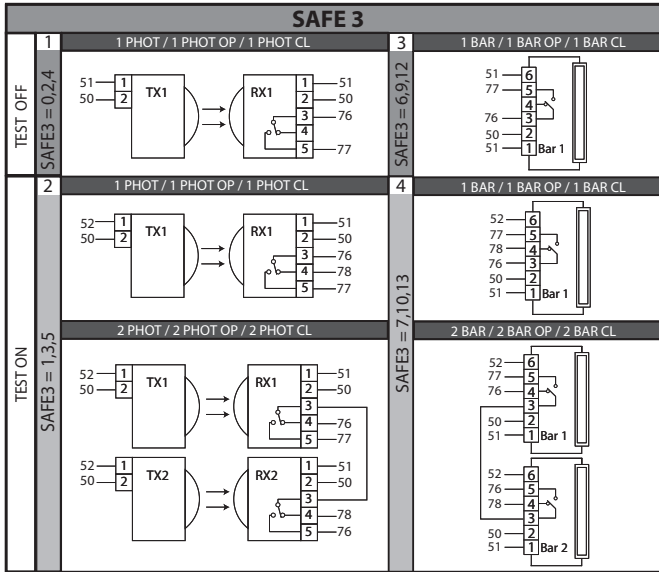
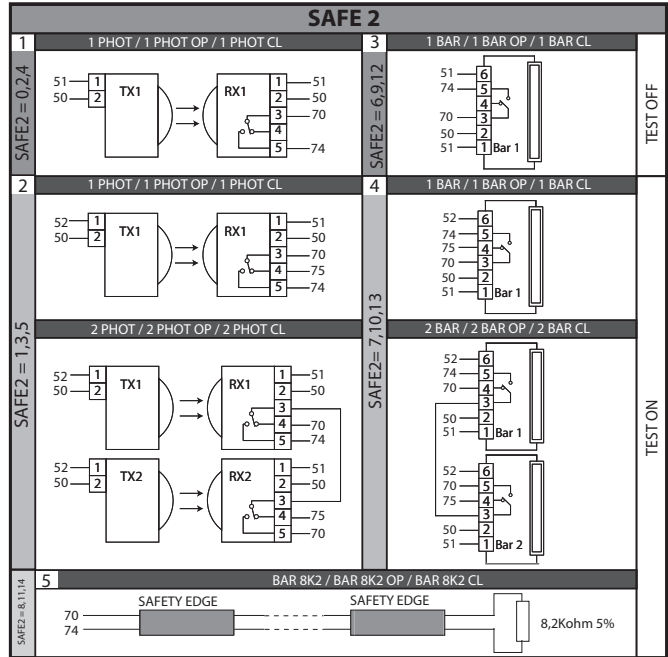
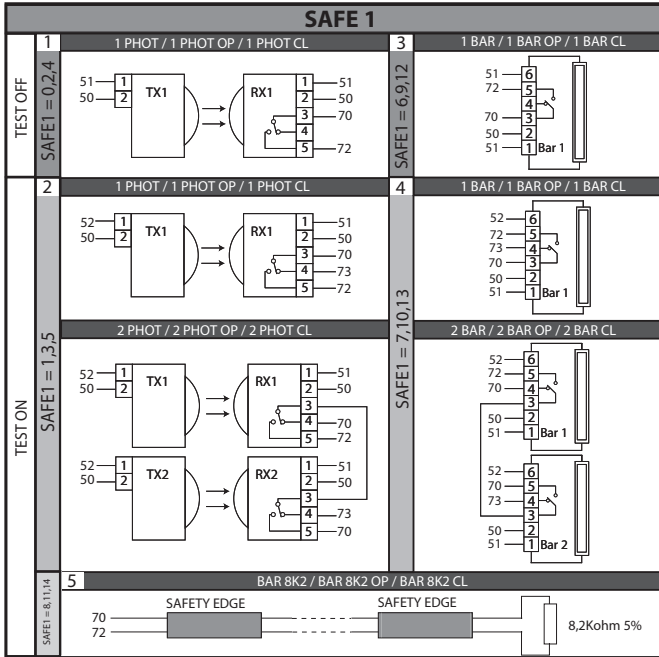

ITALIANO

ENGLISH

FRANÇAIS

DEUTSCH

ESPAÑOL

NEDERLANDS



**PROGRAMMAZIONE MENÙ CHRONO - CHRONO MENU PROGRAMMING - CHRONO MENU PROGRAMMING**  
**PROGRAMMIERUNG MENÙ CHRONO - PROGRAMACIÓN MENÙ CHRONO - PROGRAMMERING CHRONO-MENU**

I

I valori sono programmabili a step di 10 minuti - Values are programmable in 10 minutes' steps  
 Les valeurs sont programmables par étape de 10 minutes - Die Werte können in Schritten von 10 Minuten programmiert werden  
 Los valores se puede programar con intervalos de 10 minutos - De waarden zijn programmeerbaar met stappen van 10 minuten

|       | Lunedì<br>Monday<br>Lundi<br>Montag<br>Lunes<br>Maandag | Martedì<br>Tuesday<br>Mardi<br>Dienstag<br>Martes<br>Dinsdag | Mercoledì<br>Wednesday<br>Mercredi<br>Mittwoch<br>Miércoles<br>Woensdag | Giovedì<br>Thursday<br>Jeudi<br>Donnerstag<br>Jueves<br>Donderdag | Venerdì<br>Friday<br>Vendredi<br>Freitag<br>Viernes<br>Vrijdag | Sabato<br>Saturday<br>Samedi<br>Samstag<br>Sábado<br>Zaterdag | Domenica<br>Sunday<br>Dimanche<br>Sonntag<br>Domingo<br>Zondag |
|-------|---|--|---|---|--|---|--|
| 00:00 |   |  |   |   |  |   |  |
| 01:00 |   |  |   |   |  |   |  |
| 02:00 |   |  |   |   |  |   |  |
| 03:00 |   |  |   |   |  |   |  |
| 04:00 |   |  |   |   |  |   |  |
| 05:00 |   |  |   |   |  |   |  |
| 06:00 |   |  |   |   |  |   |  |
| 07:00 |   |  |   |   |  |   |  |
| 08:00 |   |  |   |   |  |   |  |
| 09:00 |   |  |   |   |  |   |  |
| 10:00 |   |  |   |   |  |   |  |
| 11:00 |   |  |   |   |  |   |  |
| 12:00 |   |  |   |   |  |   |  |
| 13:00 |   |  |   |   |  |   |  |
| 14:00 |   |  |   |   |  |   |  |
| 15:00 |   |  |   |   |  |   |  |
| 16:00 |   |  |   |   |  |   |  |
| 17:00 |   |  |   |   |  |   |  |
| 18:00 |   |  |   |   |  |   |  |
| 19:00 |   |  |   |   |  |   |  |
| 20:00 |   |  |   |   |  |   |  |
| 21:00 |   |  |   |   |  |   |  |
| 22:00 |   |  |   |   |  |   |  |
| 23:00 |   |  |   |   |  |   |  |

|  | Lunedì<br>Monday<br>Lundi<br>Montag<br>Lunes<br>Maandag         | Martedì<br>Tuesday<br>Mardi<br>Dienstag<br>Martes<br>Dinsdag    | Mercoledì<br>Wednesday<br>Mercredi<br>Mittwoch<br>Miércoles<br>Woensdag | Giovedì<br>Thursday<br>Jeudi<br>Donnerstag<br>Jueves<br>Donderdag | Venerdì<br>Friday<br>Vendredi<br>Freitag<br>Viernes<br>Vrijdag  | Sabato<br>Saturday<br>Samedi<br>Samstag<br>Sábado<br>Zaterdag   | Domenica<br>Sunday<br>Dimanche<br>Sonntag<br>Domingo<br>Zondag  |
|--|---|---|---|---|---|---|---|
| Fascia 1<br>Time band 1<br>Tranche 1<br>Zeitraum 1<br>Franja 1<br>Bereik 1 | Inizio / Beginning<br>Début / Beginn<br>Inicio / Begin<br>07.00 | Inizio / Beginning<br>Début / Beginn<br>Inicio / Begin<br>07.00 | Inizio / Beginning<br>Début / Beginn<br>Inicio / Begin<br>06.00         | Inizio / Beginning<br>Début / Beginn<br>Inicio / Begin<br>07.00   | Inizio / Beginning<br>Début / Beginn<br>Inicio / Begin<br>07.00 | Inizio / Beginning<br>Début / Beginn<br>Inicio / Begin<br>10.00 | Inizio / Beginning<br>Début / Beginn<br>Inicio / Begin<br>10.00 |
|  | Fine / End<br>Fin / Ende<br>Final / Einde<br>12.00              | Fine / End<br>Fin / Ende<br>Final / Einde<br>12.00              | Fine / End<br>Fin / Ende<br>Final / Einde<br>12.00                      | Fine / End<br>Fin / Ende<br>Final / Einde<br>12.00                | Fine / End<br>Fin / Ende<br>Final / Einde<br>12.00              | Fine / End<br>Fin / Ende<br>Final / Einde<br>12.00              | Fine / End<br>Fin / Ende<br>Final / Einde<br>12.00              |
| Fascia 2<br>Time band 2<br>Tranche 2<br>Zeitraum 2<br>Franja 2<br>Bereik 2 | Inizio / Beginning<br>Début / Beginn<br>Inicio / Begin<br>14.00 | Inizio / Beginning<br>Début / Beginn<br>Inicio / Begin<br>00.00 | Inizio / Beginning<br>Début / Beginn<br>Inicio / Begin<br>14.00         | Inizio / Beginning<br>Début / Beginn<br>Inicio / Begin<br>00.00   | Inizio / Beginning<br>Début / Beginn<br>Inicio / Begin<br>14.00 | Inizio / Beginning<br>Début / Beginn<br>Inicio / Begin<br>00.00 | Inizio / Beginning<br>Début / Beginn<br>Inicio / Begin<br>00.00 |
|  | Fine / End<br>Fin / Ende<br>Final / Einde<br>18.00              | Fine / End<br>Fin / Ende<br>Final / Einde<br>00.00              | Fine / End<br>Fin / Ende<br>Final / Einde<br>18.00                      | Fine / End<br>Fin / Ende<br>Final / Einde<br>00.00                | Fine / End<br>Fin / Ende<br>Final / Einde<br>18.00              | Fine / End<br>Fin / Ende<br>Final / Einde<br>00.00              | Fine / End<br>Fin / Ende<br>Final / Einde<br>00.00              |

Fascia non programmata. Viene lasciata a 0  
 No scheduled time zone. It is left at 0  
 Tranche non programmée. Est laissée à 0  
 Zeitraum nicht programmiert. Wird auf 0 gelassen  
 Franja no programada. Se deja en 0  
 Niet geprogrammeerd bereik Wordt losgelaten op 0

ITALIANO

ENGLISH

FRANÇAIS

DEUTSCH

ESPAÑOL

NEDERLANDS

# ACCES AUX MENUS Fig. 1

D812865 00100\_02

\*\*\* Saisie du mot de passe.  
Demande avec logique Niveau Protection configurée sur 1, 2, 3, 4

**LEGENDA**

- Monter
- Descendre
- Con firmation / Allumage afficheur
- Sortir du menu

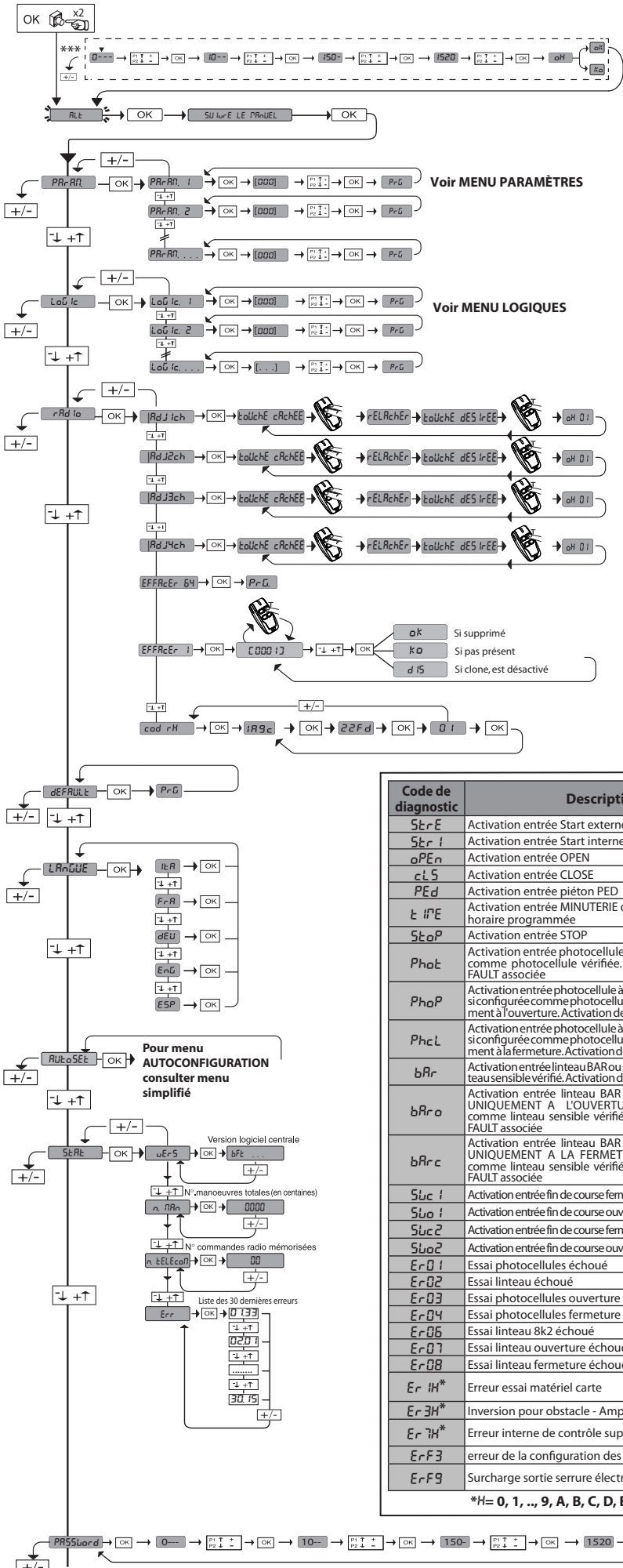

Voir MENU RADIO

| Code de diagnostic | Description   | Remarque   |
|--------------------|---|--|
| S <sub>tr</sub> E  | Activation entrée Start externe START E   |  |
| S <sub>tr</sub> I  | Activation entrée Start interne START I   |  |
| oPEn               | Activation entrée OPEN  |  |
| cL5                | Activation entrée CLOSE   |  |
| PEd                | Activation entrée piéton PED  |  |
| t iPE              | Activation entrée MINUTERIE ou activation tranche horaire programmée  |  |
| S <sub>to</sub> P  | Activation entrée STOP  |  |
| PhoE               | Activation entrée photocellule PHOT ou si configurée comme photocellule vérifiée. Activation de l'entrée FAULT associée   |  |
| PhoP               | Activation entrée photocellule à l'ouverture PHOTOP ou si configurée comme photocellule vérifiée active uniquement à l'ouverture. Activation de l'entrée FAULT associée   |  |
| PhcL               | Activation entrée photocellule à la fermeture PHOTCI ou si configurée comme photocellule vérifiée active uniquement à la fermeture. Activation de l'entrée FAULT associée |  |
| bRr                | Activation entrée linteau BAR ou si configurée comme linteau sensible vérifié. Activation de l'entrée FAULT associée  |  |
| bRrO               | Activation entrée linteau BAR avec inversion ACTIVE UNIQUEMENT A L'OUVERTURE ou si configurée comme linteau sensible vérifié. Activation de l'entrée FAULT associée       |  |
| bRrC               | Activation entrée linteau BAR avec inversion ACTIVE UNIQUEMENT A LA FERMETURE ou si configurée comme linteau sensible vérifié. Activation de l'entrée FAULT associée      |  |
| S <sub>uc</sub> 1  | Activation entrée fin de course fermeture du moteur 1 SWC1  |  |
| S <sub>uo</sub> 1  | Activation entrée fin de course ouverture du moteur 1 SWO1  |  |
| S <sub>uc</sub> 2  | Activation entrée fin de course fermeture du moteur 2 SWC2  |  |
| S <sub>uo</sub> 2  | Activation entrée fin de course ouverture du moteur 2 SWO2  |  |
| Er01               | Essai photocellules échoué  | Vérifier connexion photocellules et/ou configurations logiques                                     |
| Er02               | Essai linteau échoué  | Vérifier connexion linteaux et/ou configurations logiques  |
| Er03               | Essai photocellules ouverture échoué  | Vérifier connexion photocellules et/ou configurations paramètres/logiques                          |
| Er04               | Essai photocellules fermeture échoué  | Vérifier connexion photocellules et/ou configuration paramètres/logiques                           |
| Er06               | Essai linteau 8k2 échoué  | Vérifier connexion linteau et/ou configurations paramètres/logiques                                |
| Er07               | Essai linteau ouverture échoué  | Vérifier connexion linteau et/ou configurations paramètres/logiques                                |
| Er08               | Essai linteau fermeture échoué  | Vérifier connexion linteau et/ou configurations paramètres/logiques                                |
| Er1H*              | Erreur essai matériel carte   | - Vérifier les connexions sur le moteur<br>- Problèmes matériels sur la carte (s'adresser au SAV)  |
| Er3H*              | Inversion pour obstacle - Amperostop  | Vérifier éventuels obstacles le long du parcours   |
| Er7H*              | Erreur interne de contrôle supervision système.   | Essayer d'éteindre et rallumer la carte. Si le problème persiste contacter le service après-vente. |
| ErF3               | erreur de la configuration des entrées SAFE   | Vérifiez la bonne configuration des entrées SAFE   |
| ErF9               | Surcharge sortie serrure électrique   | - Vérifier les connexions de la serrure<br>- Serrure inadaptée                                     |

\*H= 0, 1, .., 9, A, B, C, D, E, F

## ACCES AUX MENUS Fig. 1

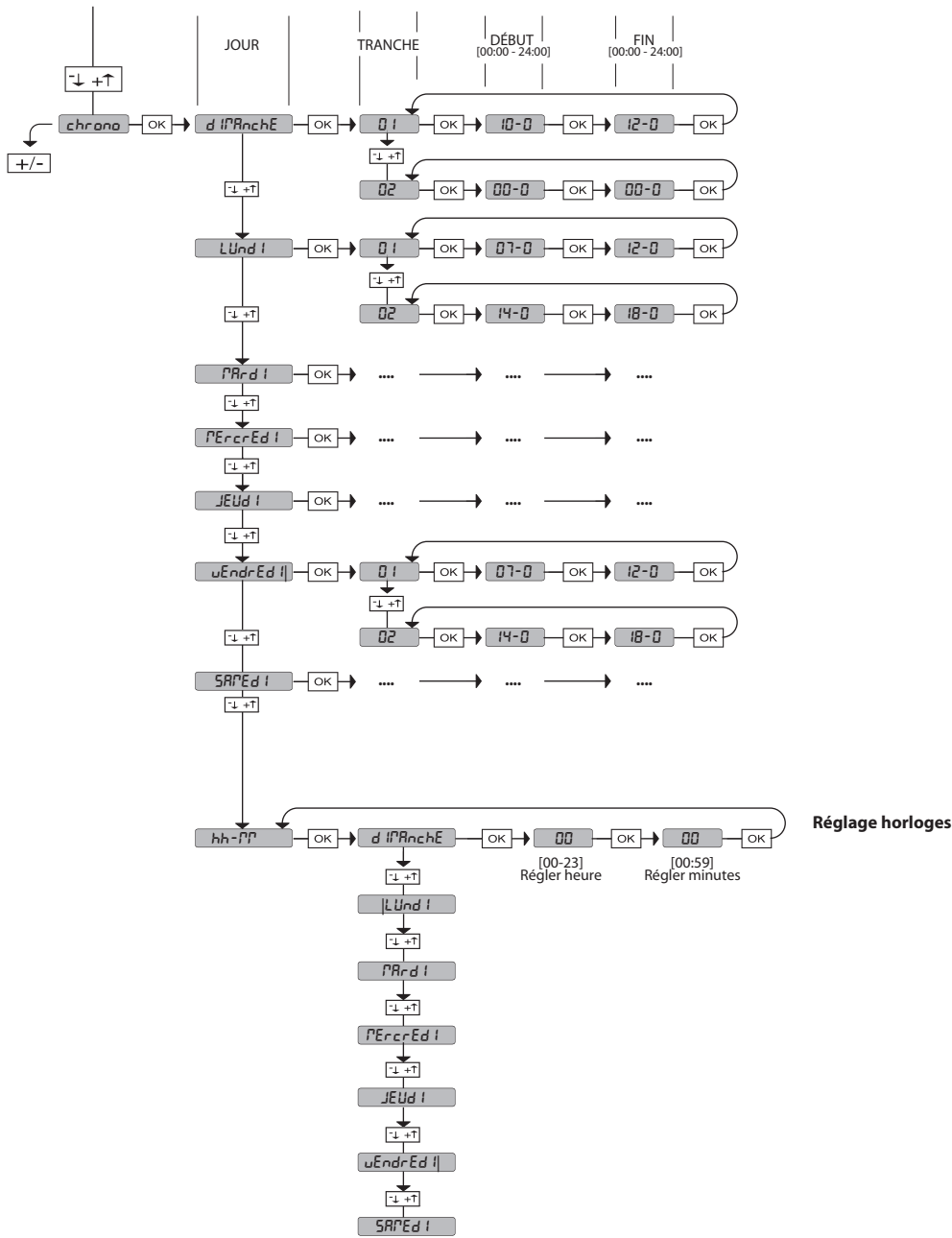

**2) GÉNÉRALITÉS**

Le tableau de commande **RIGEL 6** est fourni par le fabricant avec un réglage standard. Toute variation doit être configurée à l'aide du programmeur muni d'afficheur intégré ou d'un programmeur palmaire universel. La centrale supporte complètement le protocole EELINK.

Les caractéristiques principales sont:

- Contrôle de 1 ou 2 moteurs monophasés munis de pastille thermique
- Contrôle de 1 ou 2 moteurs monophasés
- Remarque: Il faut utiliser 2 moteurs du même type.
- Réglage électronique du couple
- Entrées contrôle fin de course fermeture/ouverture séparées pour chaque moteur
- Entrées séparées pour les sécurités
- Gestion tranches horaires
- Détection obstacle intégrée
- Préchauffage moteurs avec lecture sonde intégré
- Freinage électrodynamique réglable
- Ralentissement de la vitesse d'approche
- Récepteur radio intégré rolling-code avec clonage émetteurs.

La carte est munie d'un bornier extractible, pour faciliter les opérations d'entretien ou le remplacement. Elle est équipée de plusieurs barrettes pré-câblées pour faciliter la pose.

**Les barrettes intéressent les bornes: 41-42, 41-43, 41-44, 41-45, 70-71, 70-72, 70-74, 76-77, 76-79, 81-82, 81-84. Si vous utilisez les bornes ci-dessus, retirez les barrettes.**

**VÉRIFICATION**

Le tableau **RIGEL 6** accomplit le contrôle (vérification) des relais de marche et des dispositifs de sécurité (photocellules et linteaux) avant chaque cycle d'ouverture et de fermeture.

En cas de mauvais fonctionnement, vérifiez si les dispositifs branchés fonctionnent correctement et contrôlez les câblages.

**ATTENTION!** si le vantail est installé dans un lieu public ou si un mode automatique de fonctionnement est activé, nous vous recommandons d'installer deux photocellules à 5 cm de hauteur et deux photocellules à 40-50 cm de hauteur. Par mode automatique nous entendons n'importe quelle commande non activée de façon volontaire par l'utilisateur (par ex.: fonction TCA, chrono, etc..)

**3) DONNÉES TECHNIQUES**

|                              |                                       |
|------------------------------|---------------------------------------|
| Alimentation                 | 220-230V 50/60Hz(*)                   |
| Isolation/basse tension      | > 2MΩ 500V ---                        |
| Rigidité diélectrique        | secteur/bt 3750V~ pendant 1 minute    |
| Alimentation des accessoires | 24V~ (1A absorption maxi)<br>24V-safe |

|                                     |  |   |
|-------------------------------------|--|---|
| AUX0                                | Contact aligné 220-230V N.O. (80W MAX) | ⚠<br>AUX0+<br>AUX1+<br>AUX2=<br>80W MAX |
| AUX 1                               | Contact aligné 220-230V N.O. (80W MAX) |   |
| AUX 2                               | Contact N.O. (MAX 220-230V~ 80W)       |   |
| AUX 3                               | Contact N.O. (Max 24V~)                | 10W MAX                                 |
| LOCK                                | Sortie pour serrure électrique 12V --- | 10W MAX                                 |
| Fusibles                            | Cf. <b>Fig. B</b>                      |   |
| N° combinaisons                     | 4 milliards                            |   |
| N° maxi radiocommandes mémorisables | 63                                     |   |

(\* autres tensions disponibles à la demande)

|                                    |                    |                    |                                 |
|------------------------------------|--------------------|--------------------|---------------------------------|
| Cycle d'utilisation                | continue           | continue           | <b>S3</b> 1 min. ON/ 2 min. OFF |
| Température de fonctionnement      | -20°C ÷ +50°C      | -20°C ÷ +55°C      | -20°C ÷ +55°C                   |
| Puissance maximum moteurs 220-230V | 2x375 W<br>1x750 W | 2x250 W<br>1x500 W | 2x500 W<br>1x750 W              |
| Puissance maximum moteurs 110-120V | 2x320 W<br>1x390 W |                    |                                 |

**Versions d'émetteurs utilisables :**

**Tous les émetteurs ROLLING CODE compatibles avec: ((CR-Ready))**

**4) PRÉDISPOSITIONS TUYAUX Fig. A**

**5) CONNEXIONS DU BORNIER Fig. B**

**AVERTISSEMENTS** - Pendant les opérations de câblage et de montage, respectez les normes en vigueur et les principes de la bonne technique.

Les conducteurs alimentés avec des tensions différentes doivent être séparés physiquement entre eux ou isolés de façon adéquate avec une couche d'isolant de 1mm d'épaisseur minimum.

Les conducteurs doivent être fixés par un système supplémentaire à proximité des bornes, par exemple à l'aide de bandes.

Tous les câbles de connexion doivent être maintenus à l'écart du dissipateur.

|                              | Borne | Définition                              | Description  |                     |
|------------------------------|-------|---|--|---------------------|
| Alimentation                 | L     | PHASE                                   | Alimentation monophasée 220-230V 50/60Hz(*)  |                     |
|                              | N     | NEUTRE                                  |  |                     |
|                              | GND   | TERRE                                   |  |                     |
| Moteur                       | 10    | MOT1 MARCHÉ                             | Connexion moteur 1. Retard déphasage en fermeture.   |                     |
|                              | 11    | MOT1 COM                                |  |                     |
|                              | 12    | MOT1 MARCHÉ                             |  |                     |
|                              | 14    | MOT2 MARCHÉ                             | Connexion moteur 2. Retard déphasage en ouverture.<br>⚠ Remarque: si " f <sub>0</sub> < f <sub>c</sub> < f <sub>F</sub> " = 1 ne branchez aucun câble sur les bornes 14-15-16  |                     |
|                              | 15    | MOT2 COM                                |  |                     |
|                              | 16    | MOT2 MARCHÉ                             |  |                     |
| Aux                          | 20    | AUX 0 – CONTACT ALIMENTÉ 220-230V~      | Sortie configurable AUX 0 – Défaut CLIGNOTANT CANAL RADIO MONOSTABLE/ VOYANT PORTAIL OUVERT SCA/ Commande LUMIÈRE COURTOISIE/ Commande LUMIÈRE ZONE/ LUMIÈRE ESCALIERS/ ALARME PORTAIL OUVERT/ CLIGNOTANT/ SERRURE ÉLECTRIQUE À DÉCLIC/ SERRURE ÉLECTRIQUE À AIMANT/ENTRETIEN/CLIGNOTANT ET ENTRETIEN / ETAT PORTAIL/CANAL RADIO BISTABLE/CANAL RADIO TEMPORISE Consultez le tableau Configuration des sorties AUX.                        |                     |
|                              | 21    |   |  |                     |
|                              | 22    | AUX 1 – CONTACT ALIMENTÉ 220-230V~<br>⚠ | Sortie configurable AUX1 – Défaut Sortie LUMIÈRE ZONE CANAL RADIO MONOSTABLE/ VOYANT PORTAIL OUVERT SCA/ Commande LUMIÈRE COURTOISIE/ Commande LUMIÈRE ZONE/ LUMIÈRE ESCALIERS/ ALARME PORTAIL OUVERT/ CLIGNOTANT/ SERRURE ÉLECTRIQUE À DÉCLIC/ SERRURE ÉLECTRIQUE À AIMANT/ENTRETIEN/CLIGNOTANT ET ENTRETIEN / ETAT PORTAIL/CANAL RADIO BISTABLE/CANAL RADIO TEMPORISE Consultez le tableau Configuration des sorties AUX.                |                     |
|                              | 23    |   |  |                     |
|                              | 24    | AUX 2 - CONTACT LIBRE (N.O.)            | Sortie configurable AUX 2 – Défaut Sortie VOYANT PORTAIL OUVERT SCA. CANAL RADIO MONOSTABLE/ VOYANT PORTAIL OUVERT SCA/ Commande LUMIÈRE COURTOISIE/ Commande LUMIÈRE ZONE/ LUMIÈRE ESCALIERS/ ALARME PORTAIL OUVERT/ CLIGNOTANT/ SERRURE ÉLECTRIQUE À DÉCLIC/ SERRURE ÉLECTRIQUE À AIMANT/ENTRETIEN/CLIGNOTANT ET ENTRETIEN / ETAT PORTAIL/CANAL RADIO BISTABLE/CANAL RADIO TEMPORISE Consultez le tableau Configuration des sorties AUX. |                     |
|                              | 25    |   |  |                     |
|                              | 26    | AUX 3 - CONTACT LIBRE (N.O.)            | Sortie configurable AUX3 – Défaut Sortie 2ème CANAL RADIO. CANAL RADIO MONOSTABLE/ VOYANT PORTAIL OUVERT SCA/ Commande LUMIÈRE COURTOISIE/ Commande LUMIÈRE ZONE/ LUMIÈRE ESCALIERS/ ALARME PORTAIL OUVERT/ CLIGNOTANT/ SERRURE ÉLECTRIQUE À DÉCLIC/ SERRURE ÉLECTRIQUE À AIMANT/ENTRETIEN/CLIGNOTANT ET ENTRETIEN / ETAT PORTAIL/CANAL RADIO BISTABLE/CANAL RADIO TEMPORISE Consultez le tableau Configuration des sorties AUX.           |                     |
|                              | 27    |   |  |                     |
|                              | 28    | LOCK 12V ---                            | Logique Type serrure= 0 – Sortie serrure électrique à déclic 12V ---   | <b>(MODELE ECB)</b> |
|                              | 29    |   | Sortie activée avec une impulsion chaque ouverture et fermeture<br>Logique Type serrure= 1 – Sortie serrure électrique à déclic 12V --- (maxi 15W)<br>Sortie Activée avec port. ferm et en fermeture   |                     |
| Fin de course                | 40    |   | Non utilisé  |                     |
|                              | 41    | + REF SWE                               | Commun fin de course   |                     |
|                              | 42    | SWC 1                                   | Fin de course de fermeture du moteur 1.SWC1 (N.F.).  |                     |
|                              | 43    | SWO 1                                   | Fin de course d'ouverture du moteur 1.SWO1 (N.F.).   |                     |
|                              | 44    | SWC 2                                   | Fin de course de fermeture du moteur 2.SWC2 (N.F.).  |                     |
|                              | 45    | SWO 2                                   | Fin de course d'ouverture du moteur 2.SWO2 (N.F.).   |                     |
| Alimentation des accessoires | 50    | 24V-                                    | Sortie alimentation accessoires.   |                     |
|                              | 51    | 24V+                                    |  |                     |
|                              | 52    | 24 Vsafe+                               | Sortie alimentation des dispositifs de sécurité vérifiés (émetteur photocellules et émetteur linteau sensible)<br>Sortie active uniquement pendant le cycle de manœuvre.   |                     |

# MANUEL D'INSTALLATION

|                  | Borne   | Définition  | Description   |
|------------------|---------|---|---|
| <b>Commandes</b> | 60      | Commun  | Commun entrées IC 1 et IC 2   |
|                  | 61      | IC 1  | Entrée de commande configurable 1 (N.O.) - Défaut START E / START I / OPEN / CLOSE / PED / TIMER / TIMER PED<br>Consulter le tableau "Configuration des entrées de commande".   |
|                  | 62      | IC 2  | Entrée de commande configurable 2 (N.O.) - Défaut PED.<br>START E / START I / OPEN / CLOSE / PED / TIMER / TIMER PED<br>Consulter le tableau "Configuration des entrées de commande".   |
|                  | 63      | Commun  | Commun entrées IC 3 et IC 4   |
|                  | 64      | IC 3  | Entrée de commande configurable 3 (N.O.) - Défaut OPEN.<br>START E / START I / OPEN / CLOSE / PED / TIMER / TIMER PED<br>Consulter le tableau "Configuration des entrées de commande".  |
|                  | 65      | IC 4  | Entrée de commande configurable 4 (N.O.) - Défaut CLOSE.<br>START E / START I / OPEN / CLOSE / PED / TIMER / TIMER PED<br>Consulter le tableau "Configuration des entrées de commande".   |
| <b>Sécurités</b> | 70      | Commun  | Commun entrées STOP, SAFE 1 et SAFE 2   |
|                  | 71      | STOP  | La commande interrompt la manœuvre. (N.F.)<br>Si vous ne l'utilisez pas, laissez la barrette en place.  |
|                  | 72      | SAFE 1  | Entrée de sécurité configurable 1 (N.F.) - Défaut PHOT.<br>PHOT / PHOT TEST / PHOT OP / PHOT OP TEST / PHOT CL / PHOT CL TEST / BAR / BAR TEST / BAR 8K2 / BAR OP / BAR OP TEST / BAR 8K2 OP / BAR CL / BAR CL TEST / BAR 8K2 CL<br>Consulter le tableau "Configuration des entrées de sécurité".                       |
|                  | 73      | FAULT 1   | Entrée de vérification des dispositifs de sécurité connectés sur le SAFE 1  |
|                  | 74      | SAFE 2  | Entrée de sécurité configurable 2 (N.F.) - Défaut BAR.<br>PHOT / PHOT TEST / PHOT OP / PHOT OP TEST / PHOT CL / PHOT CL TEST / BAR / BAR TEST / BAR 8K2 / BAR OP / BAR OP TEST / BAR 8K2 OP / BAR CL / BAR CL TEST / BAR 8K2 CL<br>Consulter le tableau "Configuration des entrées de sécurité".                        |
|                  | 75      | FAULT 2   | Entrée de vérification des dispositifs de sécurité connectés sur le SAFE 2  |
|                  | 76      | Commun  | Commun entrées SAFE 3 et SAFE 4   |
|                  | 77      | SAFE 3  | Entrée de sécurité configurable 3 (N.F.) - Défaut PHOT OP.<br>PHOT / PHOT TEST / PHOT OP / PHOT OP TEST / PHOT CL / PHOT CL TEST / BAR / BAR TEST / BAR OP / BAR OP TEST / BAR CL / BAR CL TEST / Consulter le tableau "Configuration des entrées de sécurité".   |
|                  | 78      | FAULT 3   | Entrée de vérification des dispositifs de sécurité connectés sur le SAFE 3  |
|                  | 79      | SAFE 4  | Entrée de sécurité configurable 4 (N.F.) - Défaut PHOT CL.<br>PHOT / PHOT TEST / PHOT OP / PHOT OP TEST / PHOT CL / PHOT CL TEST / BAR / BAR TEST / BAR OP / BAR OP TEST / BAR CL / BAR CL TEST / Consulter le tableau "Configuration des entrées de sécurité".   |
|                  | 80      | FAULT 4   | Entrée de vérification des dispositifs de sécurité connectés sur le SAFE 4  |
|                  | 81      | Commun  | Commun entrées SAFE 5 et SAFE 6   |
|                  | 82      | SAFE 5  | Entrée de sécurité configurable 5 (N.F.) - Défaut PHOT.<br>PHOT / PHOT TEST / PHOT OP / PHOT OP TEST / PHOT CL / PHOT CL TEST / BAR / BAR TEST / BAR OP / BAR OP TEST / BAR CL / BAR CL TEST / Consulter le tableau "Configuration des entrées de sécurité".  |
|                  | 83      | FAULT 5   | Entrée de vérification des dispositifs de sécurité connectés sur le SAFE 5  |
| 84               | SAFE 6  | Entrée de sécurité configurable 6 (N.F.) - Défaut BAR.<br>PHOT / PHOT TEST / PHOT OP / PHOT OP TEST / PHOT CL / PHOT CL TEST / BAR / BAR TEST / BAR OP / BAR OP TEST / BAR CL / BAR CL TEST / Consulter le tableau "Configuration des entrées de sécurité". |   |
| 85               | FAULT 6 | Entrée de vérification des dispositifs de sécurité connectés sur le SAFE 6  |   |
| <b>Antenne</b>   | Y       | ANTENNE   | Entrée de l'antenne<br>Utilisez une antenne syntonisée sur 433 MHz. Pour la connexion Antenne Récepteur utilisez un câble coaxial RG58. La présence de masses métalliques près de l'antenne risque de déranger la réception radio. Si l'émetteur a une portée réduite, déplacez l'antenne dans un endroit plus adéquat. |
|                  | #       | SHIELD  |   |
| <b>NTC</b>       |         | NTC   | Entrée pour connexion de la sonde de température  |

## Configuration des sorties AUX

Logique Aux= 0 - Sortie CANAL RADIO MONOSTABLE

Le contact reste fermé pendant 1s au moment de l'activation du canal radio.

Logique Aux= 1 - Sortie SORTIE VOYANT PORTAIL OUVERT SCA.

Le contact reste fermé pendant l'ouverture et lorsque le vantail est ouvert, intermittent pendant la fermeture, ouvert avec le vantail fermé.

Logique Aux= 2 - Sortie commande LUMIÈRE DE COURTOISIE.

Le contact reste fermé pendant 90 secondes après la dernière manœuvre.

Logique Aux= 3 - Sortie commande LUMIÈRE DE ZONE.

Le contact reste fermé pendant toute la durée de la manœuvre.

Logique Aux= 4 - Sortie LUMIÈRE ESCALIERS.

Le contact reste fermé pendant 1 secondes après le début de la manœuvre.

Logique Aux= 5 - Sortie ALARME PORTAIL OUVERT.

Le contact reste fermé si le vantail reste ouvert pendant deux fois plus de temps que le TCA configuré.

Logique Aux= 6 - Sortie pour CLIGNOTANT.

Le contact reste fermé pendant la manœuvre des vantaux.

Logique Aux= 7 - Sortie pour SERRURE ÉLECTRIQUE À DÉCLIC.

Le contact reste fermé pendant 2 secondes à chaque ouverture et à chaque fermeture.

Logique Aux= 8 - Sortie pour SERRURE ÉLECTRIQUE À AIMANT.

Le contact reste fermé avec le portail fermé et pendant la manœuvre de fermeture.

Logique Aux= 9 - Sortie ENTRETIEN.

Le contact reste fermé lorsque la valeur configurée dans le paramètre Entretien est atteinte, afin de signaler la demande d'entretien.

Logique Aux= 10 - Sortie CLIGNOTANT ET ENTRETIEN.

Le contact reste fermé pendant la manœuvre des vantaux. Si la valeur configurée dans le paramètre Entretien est atteint en fin de manœuvre avec le vantail fermé, 4 fois le contact se ferme pendant 10s et s'ouvre pendant 5s pour signaler la demande d'entretien.

Logique Aux= 11 - Pas Disponible

Logique Aux= 12 - Pas Disponible

Logique AUX=13 - sortie ETAT PORTAIL

Le contact reste fermé lorsque le portail est fermé.

Logique AUX= 14 - Sortie CANAL RADIO BISTABLE

Le contact change d'état (ouvert-fermé) lors de l'activation du canal radio

Logique AUX=15 - Sortie CANAL RADIO TEMPORISE

Le contact reste fermé pendant un temps programmable lors de l'activation du canal Radio (temps sortie)  
Si pendant ce temps la touche est enfoncée à nouveau, le décompte du temps redémarre.

## Configuration des entrées de commande

|   |
|---|
| Logique IC= 0 - Entrée configurée comme Start E. Fonctionnement suivant la Logique Παύση PR5 R PR5. Démarrage externe pour la gestion du sémafore.  |
| Logique IC= 1 - Entrée configurée comme Start I. Fonctionnement suivant la Logique Παύση PR5 R PR5. Démarrage interne pour la gestion du sémafore.  |
| Logique IC= 2 - Entrée configurée comme Open.<br>La commande accomplit une ouverture. Si l'entrée reste fermée, les vantaux restent ouverts jusqu'à l'ouverture du contact. Avec le contact ouvert l'automatisation se ferme après le temps de TCA, s'il est activé.  |
| Logique IC= 3 - Entrée configurée comme Close.<br>La commande accomplit une fermeture   |
| Logique IC= 4 - Entrée configurée comme Ped.<br>La commande accomplit une ouverture piétonne, partielle. Fonctionnement suivant la logique Παύση PR5 R PR5.   |
| Logique IC= 5 - Entrée configurée comme Timer.<br>Fonctionnement analogue à Open mais la fermeture est garantie même après une panne de courant.  |
| Logique IC= 6 - Entrée configurée comme Timer Ped.<br>La commande accomplit une ouverture piétonne, partielle. Si l'entrée reste fermée, le vantail reste ouvert jusqu'à l'ouverture du contact. Si l'entrée reste fermée et qu'une commande Start E, Start I ou Open est activée, une manoeuvre complète est accomplie par la suite pour rétablir l'ouverture piétonne. La fermeture est garantie même après une panne de courant. |

## Configuration des entrées de sécurité

|  |
|--|
| Logique SAFE= 0 - Entrée configurée comme Phot, photocellule no vérifiées (*). (Fig. F, réf.1).<br>Permet de connecter les dispositifs dépourvus de contact supplémentaire de vérification. En cas d'obscurcissement, les photocellules sont actives en ouverture et en fermeture. Un obscurcissement de la photocellule en fermeture n'inverse le mouvement que lorsque la photocellule est libérée. Si vous ne l'utilisez pas, laissez la barrette en place.   |
| Logique SAFE= 1 - Entrée configurée comme Phot test , photocellule vérifiée. (Fig. F, réf.2).<br>Active la vérification des photocellules au début de la manoeuvre. En cas d'obscurcissement, les photocellules sont actives en ouverture et en fermeture. Un obscurcissement de la photocellule en fermeture inverse le mouvement uniquement après le dégagement de la photocellule.  |
| Logique SAFE = 2 - Entrée configurée comme Phot op. photocellule active uniquement à l'ouverture no vérifiées (*). (Fig. F, réf.1)<br>Permet de connecter les dispositifs dépourvus de contact supplémentaire de vérification. En cas d'obscurcissement, le fonctionnement de la photocellule en fermeture est exclu. Pendant l'ouverture verrouille le mouvement pendant la durée de l'obscurcissement de la photocellule. Si vous ne l'utilisez pas, laissez la barrette en place.                             |
| Logique SAFE = 3 - Entrée configurée comme Phot op test. photocellule vérifiée active uniquement à l'ouverture (Fig. F, réf.2).<br>Active la vérification des photocellules au début de la manoeuvre. En cas d'obscurcissement, le fonctionnement de la photocellule en fermeture est exclu. Pendant l'ouverture verrouille le mouvement pendant la durée de l'obscurcissement de la photocellule.   |
| Logique SAFE = 4 - Entrée configurée comme Phot cl. photocellule active uniquement à la fermeture no vérifiées (*). (Fig. F, réf.1)<br>Permet de connecter les dispositifs dépourvus de contact supplémentaire de vérification. En cas d'obscurcissement, le fonctionnement de la photocellule en ouverture est exclu. En phase de fermeture, inverse immédiatement. Si vous ne l'utilisez pas, laissez la barrette en place.  |
| Logique SAFE = 5 - Entrée configurée comme Phot cl test. photocellule vérifiée active uniquement à la fermeture (Fig. F, réf.2).<br>Active la vérification des photocellules au début de la manoeuvre. En cas d'obscurcissement, le fonctionnement de la photocellule en ouverture est exclu. En phase de fermeture, inverse immédiatement.  |
| Logique SAFE = 6 - Entrée configurée comme Bar, linteau sensible no vérifiées (*). (Fig. F, réf.3)<br>Permet de connecter les dispositifs dépourvus de contact supplémentaire de vérification. La commande inverse le mouvement pendant 2s. Si vous ne l'utilisez pas, laissez la barrette en place  |
| Logique SAFE = 7 - Entrée configurée comme Bar, linteau sensible vérifié (Fig. F, réf.4).<br>Active la vérification des linteaux sensibles au début de la manoeuvre. La commande inverse le mouvement pendant 2 secondes.  |
| Logique SAFE= 8 - Entrée configurée comme Bar 8k2 (Fig. F, réf. 5). Entrée pour linteau résistif 8K2.<br>La commande inverse le mouvement pendant 2 secondes.  |
| Logique SAFE= 9 Entrée configurée comme Bar op. linteau sensible avec inversion active uniquement à l'ouverture, si activée pendant la fermeture accomplit l'arrêt de l'automatisation (STOP) (Fig. F, réf. 3)<br>Permet de connecter les dispositifs dépourvus de contact supplémentaire de vérification. L'intervention en phase d'ouverture provoque l'inversion du mouvement pendant 2 sec, L'intervention en phase de fermeture provoque l'arrêt. Si vous ne l'utilisez pas, laissez la barrette en place.  |
| Logique SAFE= 10 Entrée configurée comme Bar op. linteau sensible vérifié avec inversion active uniquement à l'ouverture, si activée pendant la fermeture accomplit l'arrêt de l'automatisation (STOP) (Fig. F, réf. 4)<br>Active la vérification des linteaux sensibles au début de la manoeuvre. L'intervention en phase d'ouverture provoque l'inversion du mouvement pendant 2 sec, L'intervention en phase de fermeture provoque l'arrêt.   |
| Logique SAFE= 11 Entrée configurée comme Bar 8K2 op. linteau 8K2 avec inversion active uniquement à l'ouverture, si activée pendant la fermeture accomplit l'arrêt de l'automatisation (STOP) (Fig. F, réf. 5)<br>L'intervention en phase d'ouverture provoque l'inversion du mouvement pendant 2 sec, L'intervention en phase de fermeture provoque l'arrêt.  |
| Logique SAFE= 12 Entrée configurée comme Bar cl. linteau sensible avec inversion active uniquement à la fermeture, si activée pendant l'ouverture accomplit l'arrêt de l'automatisation (STOP) (Fig. F, réf. 3)<br>Permet de connecter les dispositifs dépourvus de contact supplémentaire de vérification. L'intervention en phase de fermeture provoque l'inversion du mouvement pendant 2 sec, L'intervention en phase d'ouverture provoque l'arrêt. Si vous ne l'utilisez pas, laissez la barrette en place. |
| Logique SAFE= 13 Entrée configurée comme Bar cl. essai linteau sensible vérifié avec inversion active uniquement à la fermeture, si activée pendant l'ouverture accomplit l'arrêt de l'automatisation (STOP) (Fig. F, réf. 4)<br>Active la vérification des linteaux sensibles au début de la manoeuvre. L'intervention en phase de fermeture provoque l'inversion du mouvement pendant 2 sec, L'intervention en phase d'ouverture provoque l'arrêt.   |
| Logique SAFE= 14 Entrée configurée comme Bar 8K2 linteau 8K2 avec inversion active uniquement à la fermeture, si activée pendant l'ouverture accomplit l'arrêt de l'automatisation (STOP) (Fig. F, réf. 5)<br>L'intervention en phase de fermeture provoque l'inversion du mouvement pendant 2 sec, L'intervention en phase d'ouverture provoque l'arrêt.  |

**(\*) Si on installe des dispositifs du type D (tels que définis par la EN12453), branchés en mode non vérifié, prescrire un entretien obligatoire au moins tous les six mois.**

**6) DISPOSITIFS DE SÉCURITÉ**

**Remarque: utiliser uniquement les dispositifs de sécurité récepteurs avec contact en libre échange.**

**6.1) DISPOSITIFS VÉRIFIÉS Fig. E****6.2) CONNEXION D'1 PAIRE DE PHOTOCÉLULES NON VÉRIFIÉES Fig. C****7) ACCÈS AUX MENUS: FIG. 1****7.1) MENU PARAMÈTRES (PARAM) (TABLEAU "A" PARAMÈTRES)****7.2) MENU LOGIQUES (LOGIC) (TABLEAU "B" LOGIQUES)****7.3) MENU RADIO (RADIO) (TABLEAU "C" RADIO)**

**REMARQUE IMPORTANTE: MARQUEZ LE PREMIER ÉMETTEUR MÉMORISÉ AVEC LE TIMBRE CLÉ (MASTER).**

En programmation manuelle, le premier émetteur attribue le CODE CLÉ DU RÉCEPTEUR; ce code est nécessaire pour accomplir ensuite le clonage des émetteurs radio.

Le récepteur de bord intégré Clonix dispose également de quelques fonctionnalités avancées importantes:

- Clonage de l'émetteur master (rolling code ou code fixe)
- Clonage par substitution d'émetteurs déjà intégrés au récepteur
- Gestion bases de données des émetteurs
- Gestion communauté de récepteurs

Pour savoir comment utiliser ces fonctionnalités avancées consultez les instructions du programmeur palmar universel et le Guide général de programmation des récepteurs.

Si vous utilisez une radiocommande à 4 canaux, nous vous recommandons d'en réserver un à la fonction d'arrêt (STOP)

**7.4) MENU DÉFAUT (DEFAULT)**

Il ramène la centrale aux valeurs préconfigurées par DÉFAUT. Après la réinitialisation vous devez accomplir une nouvelle AUTOCONFIGURATION.

**7.5) MENU LANGUE (LANGUAGE)**

Consente di impostare la lingua del programmatore a display.

**7.6) MENU AUTOCONFIGURATION (AUTOSET)**

Phases d'autoconfiguration pour moteurs avec fin de course (Fig. D1):

- 1 - Amenez les vantaux au niveau des fins de course de fermeture.
  - 2 - démarrez une opération d'autoconfiguration en accédant au menu prévu à cet effet, appuyez sur la touche OK pour faire démarrer la manœuvre d'ouverture du moteur 1.
  - 3 - Sur l'afficheur le message "M1.o" apparaît.
  - 4 - Attendez l'intervention du fin de course d'ouverture pour achever la manœuvre d'ouverture du moteur 1.
  - 5 - La manœuvre d'ouverture du moteur 2 démarre automatiquement. Sur l'afficheur "M2.o".
  - 6 - Attendez l'intervention du fin de course d'ouverture pour achever la manœuvre d'ouverture du moteur 2 «CLOSE/FERME» apparaît
  - 7 - Appuyez sur la touche OK pour faire partir la manœuvre de fermeture du moteur 2. Sur l'afficheur "M2.c".
  - 8 - Attendez l'intervention du fin de course de fermeture pour achever la manœuvre de fermeture du moteur 2.
  - 9 - La manœuvre de fermeture du moteur 1 démarre automatiquement. Sur l'afficheur "M1.c".
  - 10 - Attendez l'intervention du fin de course de fermeture pour achever la manœuvre de fermeture du moteur 1.  
Si le temps de travail a été mémorisé correctement sur l'afficheur le message «OPEN» apparaît..
  - 11 - Appuyez sur la touche OK pour faire démarrer le deuxième cycle pour calculer la valeur de couple nécessaire au mouvement du vantail, sur l'afficheur le message «M1.o» apparaît.
  - 12 - Attendez l'intervention du fin de course d'ouverture pour achever la manœuvre d'ouverture du moteur 1.
  - 13 - La manœuvre d'ouverture du moteur 2 démarre automatiquement. Sur l'afficheur "M2.o".
  - 14 - Attendez l'intervention du fin de course d'ouverture pour achever la manœuvre d'ouverture du moteur 2 «CLOSE» apparaît
  - 15 - Appuyez sur la touche OK pour faire partir la manœuvre de fermeture du moteur 2. Sur l'afficheur "M2.c".
  - 16 - Attendez l'intervention du fin de course de fermeture pour achever la manœuvre de fermeture du moteur 2.
  - 17 - La manœuvre de fermeture du moteur 1 démarre automatiquement. Sur l'afficheur "M1.c".
  - 18 - Attendez l'intervention du fin de course de fermeture pour achever la manœuvre de fermeture du moteur 1.
  - 19 - Si l'autoconfiguration s'est achevée correctement sur l'afficheur le message «OK» apparaît; si l'autoconfiguration échoue, sur l'afficheur le message «KO» apparaît et l'opération doit être répétée à partir de la phase 1.
- Si 1 moteur actif est configuré, les phases du moteur 2 ne sont pas exécutées.

Phases d'autoconfiguration pour moteurs sans fin de course (Fig. D2):

- 1 - Amenez les vantaux au niveau des fins de course de fermeture.
- 2 - démarrez une opération d'autoconfiguration en accédant au menu prévu à cet effet, appuyez sur la touche OK pour faire démarrer la manœuvre d'ouverture du moteur 1.
- 3 - Sur l'afficheur le message "M1.o" apparaît.
- 4 - Appuyez sur la touche OK pour terminer la manœuvre d'ouverture du moteur 1. Sur l'afficheur "M2.o".
- 5 - La manœuvre d'ouverture du moteur 2 démarre automatiquement.
- 6 - Appuyez sur la touche OK pour achever la manœuvre d'ouverture du moteur 2 «o», sur l'afficheur le message CLOSE/FERME apparaît
- 7 - Appuyez sur la touche OK pour faire partir la manœuvre de fermeture du moteur 2. Sur l'afficheur "M2.c".
- 8 - Appuyez sur la touche OK pour terminer la manœuvre de fermeture du moteur 2. Sur l'afficheur "M1.c".
- 9 - La manœuvre de fermeture du moteur 1 démarre automatiquement.
- 10 - Appuyez sur la touche OK pour terminer la manœuvre de fermeture du moteur 1.  
Si le temps de travail a été mémorisé correctement sur l'afficheur le message «OPEN» apparaît..
- 11 - Appuyez sur la touche OK pour faire démarrer le deuxième cycle pour calculer la valeur de couple nécessaire au mouvement du vantail, sur l'afficheur le message «M1.o» apparaît.
- 12 - Attendez l'intervention du temps de travail du moteur 1 pour achever la manœuvre d'ouverture du moteur 1.
- 13 - La manœuvre d'ouverture du moteur 2 démarre automatiquement. Sur l'afficheur "M2.o".

- 14 - Attendez l'intervention du temps de travail du moteur 2 pour achever la manœuvre d'ouverture du moteur 2, sur l'afficheur le message «CLOSE» apparaît
  - 15 - Appuyez sur la touche OK pour faire partir la manœuvre de fermeture du moteur 2. Sur l'afficheur "M2.c".
  - 16 - Attendez l'intervention du temps de travail du moteur 2 pour achever la manœuvre de fermeture du moteur 2.
  - 17 - La manœuvre de fermeture du moteur 1 démarre automatiquement. Sur l'afficheur "M1.c".
  - 18 - Attendez l'intervention du temps de travail du moteur 1 pour achever la manœuvre de fermeture du moteur 1.
  - 19 - Si l'autoconfiguration s'est achevée correctement sur l'afficheur le message «OK» apparaît; si l'autoconfiguration échoue, sur l'afficheur le message «KO» apparaît et l'opération doit être répétée à partir de la phase 1.
- Si 1 moteur actif est configuré, les phases du moteur 2 ne sont pas exécutées.

Pendant cette phase, il est important d'éviter l'obscurcissement des photocellules, l'intervention des sécurités et d'utiliser les commandes START, STOP, OPEN, CLOSE et l'afficheur.

Au terme de cette opération, la centrale de commande aura automatiquement configuré les valeurs optimales des paramètres. Vérifiez-les et modifiez-les, le cas échéant, de la façon décrite dans la programmation.



**ATTENTION!! Vérifiez si la valeur de la force de choc mesurée dans les points prévus par la norme EN12445 est inférieure à celle indiquée dans la norme EN 12453.**



**Les forces de choc doivent être limitées à l'aide de linteaux actifs conformes à la norme EN12978**



**Attention!! Pendant l'autoréglage la fonction de détection des obstacles n'étant pas active le monteur doit contrôler le mouvement de l'automatisation et empêcher que des personnes ou des choses ne s'approchent ou ne stationnent dans le rayon d'action de l'automatisation.**

**7.7) SÉQUENCE VÉRIFICATION INSTALLATION**

1. Appliquez des dispositifs de protection sensibles à la pression ou électrosensibles (par exemple un linteau actif)
2. Procédez à l'AUTOCONFIGURATION (\*)
3. Vérifiez les forces de choc: si elles respectent les limites allez au point 5 de la séquence, en cas contraire
4. N'autorisez la manutention de l'actionnement qu'en mode Homme présent
5. Vérifiez si tous les dispositifs de détection de présence dans l'aire de manœuvre fonctionnent correctement

(\*) Avant d'accomplir l'auto-configuration assurez-vous d'avoir accompli correctement toutes les opérations de montage et de mise en sécurité, prescrites par les avertissements de montage du manuel de la motorisation et d'avoir configuré les paramètres de force d'ouverture/fermeture, ralentissement et temps de ralentissement..

**7.8) MENU STATISTIQUES**

Permet d'afficher la version de la carte, le nombre total de manœuvres (en centaines), le nombre de radiocommandes mémorisées et les 30 dernières erreurs (les 2 premiers chiffres indiquent la position, les 2 derniers le code d'erreur). L'erreur 01 est la plus récente.

**7.9) MENU MOT DE PASSE**

Permet de configurer un mot de passe pour la programmation de la carte via le réseau U-link.

Si la logique NIVEAU PROTECTION est configurée sur 1,2,3,4 le système demande le mot de passe pour accéder aux menus de programmation. Après l'échec de 10 tentatives d'accès consécutives il faut attendre 3 minutes avant d'essayer à nouveau. En cas de tentative d'accès pendant ce délai l'afficheur montre BLOC. Le mot de passe par défaut est 1234.

**7.10) MENU CHRONO Fig. I**

Permet de programmer le fonctionnement par tranches horaires. On peut programmer un maximum de deux tranches horaires quotidiennes pendant lesquelles le portail reste ouvert (lundi dimanche). Les vantaux s'ouvrent pendant la tranche horaire et restent ouverts jusqu'au terme de la tranche horaire.

**8) PPRESSION FIN DE COURSE FERMETURE Fig. F Réf. A-B DIRECTION OUVERTURE Fig. F Réf. C-D****9) CONNEXION AVEC CARTES D'EXPANSION ET PROGRAMMATEUR PALMAIRE UNIVERSELLE (Fig. G) Consultez le manuel intéressé.****10) MODULES U-LINK EN OPTION**

Consultez les instructions des modules U-link. L'utilisation de certains modules implique une réduction de la portée radio. Adaptez l'installation avec une antenne accordée sur 433 MHz

**11) RÉTABLISSEMENT DES CONFIGURATIONS D'USINE (Fig. H)**

**ATTENTION** ramène la centrale aux valeurs préconfigurées en usine et toutes les radiocommandes mémorisées sont effacées.

**ATTENTION!** Toute erreur de configuration peut causer des préjudices aux personnes, aux animaux et aux biens.

- Mettez hors tension la carte (Fig. H réf. 1)
- Ouvrez l'entrée Stop et appuyez en même temps sur les touches – et OK (Fig. H réf. 2)
- Mettez sous tension la carte (Fig. H réf. 3)
- L'afficheur montre RST, dans les 3 secondes qui suivent confirmez en appuyant sur la touche OK (Fig. H réf. 4)
- Attendez que la procédure s'achève (Fig. H réf. 5)
- Procédure achevée (Fig. H réf. 6)



**ATTENTION: Vérifiez si la valeur de la force de choc mesurée dans les points prévus par la norme EN12445 est inférieure à celle indiquée dans la norme EN 12453.**







**Les forces de choc peuvent être réduites à l'aide de rebords déformables.**

Pour obtenir un meilleur résultat, nous vous conseillons d'accomplir l'auto-configuration avec les moteurs au repos (c'est-à-dire alors qu'ils ne sont pas surchauffés par un grand nombre de manœuvres consécutives).

# MANUEL D'INSTALLATION

D812865 00100\_02

**TABEAU "A" - MENU PARAMÈTRES - (PR-AR)**



| Paramètre            | mini | maxi  | Dé-<br>faut | Person-<br>nels | Définition  | Description  |
|----------------------|------|-------|-------------|-----------------|---|--|
| t. trAu<br>Mot.1     | 3.0  | 180.0 | 60.0        |                 | Temps de travail<br>moteur 1 [s]  | Configure la valeur du temps de travail en secondes pour le moteur 1/2<br>A la fin d'une autoconfiguration est configurée avec la valeur réelle de travail du moteur   |
| t. trAu<br>Mot.2     | 3.0  | 180.0 | 60.0        |                 | Temps de travail<br>moteur 2 [s]  |  |
| oUu.<br>PRrEt IE LLE | 3    | 90    | 6           |                 | Ouverture partielle M1 [s]  | Temps d'ouverture partielle à la suite de l'activation de la commande piétonne PED du moteur M1  |
| t rEtAr d<br>oUu     | 0    | 10    | 3           |                 | Temps retard ouverture<br>moteur 2 [s]                                      | Temps de retard à l'ouverture du moteur 2 par rapport au moteur 1  |
| t rEtAr d<br>FEr     | 0    | 25    | 3           |                 | Temps retard fermeture<br>moteur 1 [s]                                      | Temps de retard à la fermeture du moteur 1 par rapport au moteur 2   |
| t. rALL<br>Mot.1     | 0    | 30    | 0           |                 | Temps de<br>ralentissement<br>moteur 1 [s]                                  | Configurer le temps de ralentissement pendant l'approche. La durée du ralentissement est soustraite au temps de travail.<br><b>REMARQUE:</b> N'utilisez cette fonction qu'en présence de fin de course.<br><b>REMARQUE:</b> Ne pas utiliser avec les moteurs hydrauliques.<br>(***)  |
| t. rALL<br>Mot.2     | 0    | 30    | 0           |                 | Temps de<br>ralentissement<br>moteur 2 [s]                                  |  |
| t cR                 | 0    | 120   | 10          |                 | Temps fermeture<br>automatique [s]  | Temps d'attente avant la fermeture automatique   |
| tEuAc.SEP            | 1    | 180   | 40          |                 | Temps évacuation zone<br>du sémaphore [s]                                   | Temps d'évacuation de la zone intéressée par la circulation réglée par le sémaphore.   |
| t.Sort IE            | 1    | 240   | 10          |                 | Temps d'activation de la<br>sortie temporisée<br>[s]                        | Durée d'activation de la sortie canal temporisée en secondes   |
| ForcE oUu            | 1    | 99    | 50          |                 | Force vantail/vantaux<br>à l'ouverture [%]                                  | Force exercée par le(s) vantail(vantaux) à l'ouverture.<br>Représente le pourcentage de force fournie à régime par rapport à la valeur maximum<br> <b>ATTENTION : A une incidence directe sur la force de choc: vérifier si la valeur configurée permet de respecter les règlements de sécurité en vigueur (*)</b><br><b>Installez des dispositifs de sécurité anti-écrasement (**).</b><br>(***)   |
| ForcE FEr            | 1    | 99    | 50          |                 | Force vantail/vantaux<br>à la fermeture [%]                                 | Force exercée par le(s) vantail(vantaux) à la fermeture.<br>Représente le pourcentage de force fournie à régime par rapport à la valeur maximum<br> <b>ATTENTION : A une incidence directe sur la force de choc: vérifier si la valeur configurée permet de respecter les règlements de sécurité en vigueur (*)</b><br><b>Installez des dispositifs de sécurité anti-écrasement (**).</b><br>(***)  |
| ForcE rAL            | 1    | 99    | 50          |                 | Force des moteurs en<br>ralentissement<br>[%]                               | Force exercée par le(s) vantail(vantaux) au ralentissement.<br>Représente le pourcentage de force fournie en ralentissement.<br> <b>ATTENTION : A une incidence directe sur la force de choc: vérifier si la valeur configurée permet de respecter les règlements de sécurité en vigueur (*)</b><br><b>Installez des dispositifs de sécurité anti-écrasement (**).</b><br>(***)   |
| FrE In               | 0    | 99    | 0           |                 | Freinage<br>[%]   | Configurer la valeur du freinage entre 0% (mini) et 99% (maxi), en tenant compte du poids du portail et des sollicitations mécaniques présentes.   |
| FrE In<br>UrG.       | 0    | 99    | 60          |                 | Freinage d'urgence<br>[%]   | Configurer la valeur entre 0% (mini) et 99% (maxi) du freinage d'urgence, qui s'accomplit en activant les commandes de sécurité présentes sur les entrées configurées comme linteau sensible BAR.  |
| Pr-Er.               | 0    | 99    | 30          |                 | Préchauffage<br>[%]   | Introduire la valeur en pour cent de courant de 0 (préchauffage désactivé) à 99% que l'on peut faire passer dans les enroulements des moteurs pour les maintenir à la bonne température.<br><b>REMARQUE: la sonde de température NTC doit être branchée.</b><br>La sonde doit être placée et fixée au contact du moteur pour détecter la température extérieure  |
| SEnSobSt.            | 0    | 99    | 0           |                 | Sensibilité aux obstacles   | Permet d'activer la détection des obstacles<br>La fonction est désactivée si le paramètre est configuré sur 0, si vous le configurez sur une valeur de 1 à la valeur maximum vous pouvez augmenter la sensibilité aux obstacles (valeur maxi=sensibilité maxi).<br>Ne fonctionne qu'avec les fins de course<br> <b>ATTENTION : Cette fonction de détection des obstacles ne garantit pas le respect des normes de sécurité en vigueur (*). Pour respecter les normes de sécurité en vigueur, montez des dispositifs de sécurité anti-écrasement appropriés (**).</b><br> <b>ATTENTION: Le système ne détecte les obstacles que si le vantail est arrêté, il ne détecte pas les obstacles qui freinent le vantail sans l'arrêter.</b><br><b>La détection n'a lieu que si le vantail qui rencontre un obstacle se déplace à la vitesse normale. Pendant le ralentissement l'obstacle n'est pas détecté.</b><br>(***) |
| EntrEt IE n          | 0    | 250   | 0           |                 | Programmation du nombre<br>de manœuvres seuil<br>d'entretien [en centaines] | Permet de configurer un nombre de manœuvres après lequel la demande d'entretien est signalée sur la sortie AUX configurée comme Entretien ou Clignotant et Entretien.  |

(\*) Dans l'Union européenne appliquer la EN12453 pour les limites de force et la EN12445 pour la méthode de mesure.

(\*\*) Les forces de choc doivent être limitées à l'aide de linteaux actifs conformes à la norme EN12978

(\*\*\*)  **ATTENTION : Si vous modifiez le paramètre vous devez procéder à une autoconfiguration si la fonction "sensibilité obstacle" est active.**

TABLEAU "B" - LOGIQUES - (LoG ic)

| Logique             | Définition                             | Défaut | Cochez le réglage accompli | Options  |                     |  |  |  |  |       |       |       |        |       |       |       |              |      |         |       |       |       |              |            |            |       |       |       |
|---------------------|--|--------|----------------------------|--|---------------------|--|--|--|--|-------|-------|-------|--------|-------|-------|-------|--------------|------|---------|-------|-------|-------|--------------|------------|------------|-------|-------|-------|
| tCA                 | Temps fermeture automatique            | 0      | 0                          | Logique non active   |                     |  |  |  |  |       |       |       |        |       |       |       |              |      |         |       |       |       |              |            |            |       |       |       |
|                     |  |        | 1                          | Active la fermeture automatique  |                     |  |  |  |  |       |       |       |        |       |       |       |              |      |         |       |       |       |              |            |            |       |       |       |
| FE, RAP             | Fermeture rapide                       | 0      | 0                          | Logique non active   |                     |  |  |  |  |       |       |       |        |       |       |       |              |      |         |       |       |       |              |            |            |       |       |       |
|                     |  |        | 1                          | Se ferme 3s après le dégagement des photocellules avant d'attendre la fin du TCA configuré.  |                     |  |  |  |  |       |       |       |        |       |       |       |              |      |         |       |       |       |              |            |            |       |       |       |
| Mouvt PAS A PAS     | Mouvement pas à pas                    | 0      | 0                          | Les entrées configurées comme Start E, Start I, Ped fonctionnent avec la logique 4 pas.  |                     |  |  |  |  |       |       |       |        |       |       |       |              |      |         |       |       |       |              |            |            |       |       |       |
|                     |  |        | 1                          | Les entrées configurées comme Start E, Start I, Ped fonctionnent avec la logique 3 pas. L'impulsion pendant la phase de fermeture inverse le mouvement.  |                     |  |  |  |  |       |       |       |        |       |       |       |              |      |         |       |       |       |              |            |            |       |       |       |
|                     |  |        | 2                          | Les entrées configurées comme Start E, Start I, Ped fonctionnent avec la logique 2 pas. A chaque impulsion le mouvement est inversé.   |                     |  |  |  |  |       |       |       |        |       |       |       |              |      |         |       |       |       |              |            |            |       |       |       |
|                     |  |        |                            | <table border="1"> <thead> <tr> <th colspan="4">Mouvement pas à pas</th> </tr> <tr> <th></th> <th>2 PAS</th> <th>3 PAS</th> <th>4 PAS</th> </tr> </thead> <tbody> <tr> <td>FERMÉE</td> <td rowspan="2">OUVRE</td> <td rowspan="2">OUVRE</td> <td>OUVRE</td> </tr> <tr> <td>EN FERMETURE</td> <td>STOP</td> </tr> <tr> <td>OUVERTE</td> <td rowspan="2">FERME</td> <td rowspan="2">FERME</td> <td>FERME</td> </tr> <tr> <td>EN OUVERTURE</td> <td>STOP + TCA</td> </tr> <tr> <td>APRÈS STOP</td> <td>OUVRE</td> <td>OUVRE</td> <td>OUVRE</td> </tr> </tbody> </table>                             | Mouvement pas à pas |  |  |  |  | 2 PAS | 3 PAS | 4 PAS | FERMÉE | OUVRE | OUVRE | OUVRE | EN FERMETURE | STOP | OUVERTE | FERME | FERME | FERME | EN OUVERTURE | STOP + TCA | APRÈS STOP | OUVRE | OUVRE | OUVRE |
| Mouvement pas à pas |  |        |                            |  |                     |  |  |  |  |       |       |       |        |       |       |       |              |      |         |       |       |       |              |            |            |       |       |       |
|                     | 2 PAS                                  | 3 PAS  | 4 PAS                      |  |                     |  |  |  |  |       |       |       |        |       |       |       |              |      |         |       |       |       |              |            |            |       |       |       |
| FERMÉE              | OUVRE                                  | OUVRE  | OUVRE                      |  |                     |  |  |  |  |       |       |       |        |       |       |       |              |      |         |       |       |       |              |            |            |       |       |       |
| EN FERMETURE        |  |        | STOP                       |  |                     |  |  |  |  |       |       |       |        |       |       |       |              |      |         |       |       |       |              |            |            |       |       |       |
| OUVERTE             | FERME                                  | FERME  | FERME                      |  |                     |  |  |  |  |       |       |       |        |       |       |       |              |      |         |       |       |       |              |            |            |       |       |       |
| EN OUVERTURE        |  |        | STOP + TCA                 |  |                     |  |  |  |  |       |       |       |        |       |       |       |              |      |         |       |       |       |              |            |            |       |       |       |
| APRÈS STOP          | OUVRE                                  | OUVRE  | OUVRE                      |  |                     |  |  |  |  |       |       |       |        |       |       |       |              |      |         |       |       |       |              |            |            |       |       |       |
| PrERL               | Préalarme                              | 0      | 0                          | Le clignotant s'éclaire au moment où le(s) moteur(s) démarre(nt).  |                     |  |  |  |  |       |       |       |        |       |       |       |              |      |         |       |       |       |              |            |            |       |       |       |
|                     |  |        | 1                          | Le clignotant s'allume pendant 3 secondes environ avant le démarrage du(des) moteur(s).  |                     |  |  |  |  |       |       |       |        |       |       |       |              |      |         |       |       |       |              |            |            |       |       |       |
| hoMME PoRtE         | Homme-présent                          | 0      | 0                          | Fonctionnement à impulsions  |                     |  |  |  |  |       |       |       |        |       |       |       |              |      |         |       |       |       |              |            |            |       |       |       |
|                     |  |        | 1                          | Fonctionnement avec Homme présent. L'entrée 61 est configurée comme OPEN UP. L'entrée 62 est configurée comme CLOSE UP. La manœuvre continue tant que les touches de commande OPEN UP ou CLOSE UP restent enfoncées.<br> <b>ATTENTION : les dispositifs de sécurité ne sont pas actifs.</b>   |                     |  |  |  |  |       |       |       |        |       |       |       |              |      |         |       |       |       |              |            |            |       |       |       |
|                     |  |        | 2                          | Fonctionnement Homme présent Urgence. Normalement fonctionnement à impulsions. Si la carte échoue aux essais de sécurité (photocellule ou linteau, Er0x) 3 fois de suite, le fonctionnement Homme présent actif est activé jusqu'à ce que les touches OPEN UP ou CLOSE UP soient libérées. L'entrée 61 est configurée comme OPEN UP. L'entrée 62 est configurée comme CLOSE UP.<br> <b>ATTENTION : avec Homme présent Urgence les dispositifs de sécurité ne sont pas actifs.</b>                             |                     |  |  |  |  |       |       |       |        |       |       |       |              |      |         |       |       |       |              |            |            |       |       |       |
| bL. iPP.oUu         | Verrouillage impulsions à l'ouverture  | 0      | 0                          | L'impulsion des entrées configurées come Start E, Start I, Ped prend effet pendant l'ouverture.  |                     |  |  |  |  |       |       |       |        |       |       |       |              |      |         |       |       |       |              |            |            |       |       |       |
|                     |  |        | 1                          | L'impulsion des entrées configurées come Start E, Start I, Ped ne prend pas effet pendant l'ouverture.   |                     |  |  |  |  |       |       |       |        |       |       |       |              |      |         |       |       |       |              |            |            |       |       |       |
| bL. iPP.tCA         | Verrouillage impulsions en TCA.        | 0      | 0                          | L'impulsion des entrées configurées come Start E, Start I, Ped prend effet pendant l'ouverture TCA.  |                     |  |  |  |  |       |       |       |        |       |       |       |              |      |         |       |       |       |              |            |            |       |       |       |
|                     |  |        | 1                          | L'impulsion des entrées configurées come Start E, Start I, Ped ne prend pas effet pendant la pause TCA.  |                     |  |  |  |  |       |       |       |        |       |       |       |              |      |         |       |       |       |              |            |            |       |       |       |
| bL. iFE             | Verrouillage impulsions à la fermeture | 0      | 0                          | L'impulsion des entrées configurées come Start E, Start I, Ped prend effet pendant la fermeture.   |                     |  |  |  |  |       |       |       |        |       |       |       |              |      |         |       |       |       |              |            |            |       |       |       |
|                     |  |        | 1                          | L'impulsion des entrées configurées come Start E, Start I, Ped ne prend pas effet pendant la fermeture.  |                     |  |  |  |  |       |       |       |        |       |       |       |              |      |         |       |       |       |              |            |            |       |       |       |
| coUP bEL.oUu        | Coup de bélier à l'ouverture           | 0      | 0                          | Logique non active   |                     |  |  |  |  |       |       |       |        |       |       |       |              |      |         |       |       |       |              |            |            |       |       |       |
|                     |  |        | 1                          | Avant d'accomplir l'ouverture le portail pousse pendant environ 2 secondes en fermeture. Cela permet à la serrure électrique de se décrocher plus facilement.<br><b>IMPORTANT - Ne pas utiliser cette fonction en l'absence de butées d'arrêt mécaniques adéquates.</b>  |                     |  |  |  |  |       |       |       |        |       |       |       |              |      |         |       |       |       |              |            |            |       |       |       |
| coUP bEL.FE         | Coup de bélier à la fermeture          | 0      | 0                          | Logique non active   |                     |  |  |  |  |       |       |       |        |       |       |       |              |      |         |       |       |       |              |            |            |       |       |       |
|                     |  |        | 1                          | Avant d'accomplir la fermeture le portail pousse pendant 2 secondes environ en ouverture. Cela permet à la serrure électrique de se décrocher plus facilement.<br><b>IMPORTANT - Ne pas utiliser cette fonction en l'absence de butées d'arrêt mécaniques adéquates.</b>   |                     |  |  |  |  |       |       |       |        |       |       |       |              |      |         |       |       |       |              |            |            |       |       |       |
| PA int.bLoC         | Maintien verrouillage                  | 0      | 0                          | Logique non active   |                     |  |  |  |  |       |       |       |        |       |       |       |              |      |         |       |       |       |              |            |            |       |       |       |
|                     |  |        | 1                          | Si les moteurs restent arrêtés en position d'ouverture complète ou de fermeture complète pendant plus d'une heure, ils sont activés pendant 3 secondes environ dans le sens de la butée Cette opération s'accomplit toutes les heures.<br>N.B.: Cette fonction permet de compenser, dans les moteurs oléodynamiques, la réduction éventuelle du volume de l'huile causée par la chute de température pendant les pauses prolongées, par exemple la nuit, ou due à des fuites internes.<br><b>IMPORTANT - Ne pas utiliser cette fonction en l'absence de butées d'arrêt mécaniques adéquates.</b> |                     |  |  |  |  |       |       |       |        |       |       |       |              |      |         |       |       |       |              |            |            |       |       |       |
| PrESS SuC           | Pression fin de course fermeture       | 0      | 0                          | Le mouvement n'est arrêté que par l'intervention du fin de course ; dans ce cas il faut régler très précisément l'intervention du fin de course de fermeture (Fig. G Réf. B).  |                     |  |  |  |  |       |       |       |        |       |       |       |              |      |         |       |       |       |              |            |            |       |       |       |
|                     |  |        | 1                          | A utiliser en présence de butée mécanique de fermeture. Cette fonction active la pression des vantaux sur la butée mécanique, sans que celle-ci ne soit considérée comme un obstacle par le capteur Amperostop. La tige continue donc sa course pendant quelques secondes supplémentaires, après l'interception du fin de course de fermeture ou jusqu'à l'arrêt mécanique. De la sorte en anticipant légèrement l'intervention du fin de course de fermeture, on obtient l'arrêt parfait des vantaux sur la butée d'arrêt (Fig. G Réf.A).   |                     |  |  |  |  |       |       |       |        |       |       |       |              |      |         |       |       |       |              |            |            |       |       |       |
| 1 MoT. Act IF       | 1 Moteur actif                         | 0      | 0                          | Les deux moteurs (2 vantaux) sont actifs.  |                     |  |  |  |  |       |       |       |        |       |       |       |              |      |         |       |       |       |              |            |            |       |       |       |
|                     |  |        | 1                          | Seul le moteur 1 (1 vantail) est actif.  |                     |  |  |  |  |       |       |       |        |       |       |       |              |      |         |       |       |       |              |            |            |       |       |       |
| Inu.SEn.oUu         | Inversion direction de l'ouverture     | 0      | 0                          | Fonctionnement standard (Fig. G Réf.C).  |                     |  |  |  |  |       |       |       |        |       |       |       |              |      |         |       |       |       |              |            |            |       |       |       |
|                     |  |        | 1                          | Le sens de l'ouverture est inversé par rapport au fonctionnement standard (Fig. G Réf.D).  |                     |  |  |  |  |       |       |       |        |       |       |       |              |      |         |       |       |       |              |            |            |       |       |       |

# MANUEL D'INSTALLATION

D812865 00100\_02

| Logique | Définition                                       | Défaut | Cochez le réglage accompli | Options  |
|---------|--|--------|----------------------------|--|
| SAFE 1  | Configuration de l'entrée de sécurité SAFE 1. 72 | 0      | 0                          | Entrée configurée comme Phot, photocellule.  |
|         |  |        | 1                          | Entrée configurée comme Phot test , photocellule vérifiée.   |
| SAFE 2  | Configuration de l'entrée de sécurité SAFE 2. 74 | 6      | 2                          | Entrée configurée comme Phot op. photocellule active uniquement à l'ouverture.   |
|         |  |        | 3                          | Entrée configurée comme Phot op test. photocellule vérifiée active uniquement à l'ouverture.   |
| SAFE 3  | Configuration de l'entrée de sécurité SAFE 3. 77 | 2      | 4                          | Entrée configurée comme Phot cl. photocellule active uniquement à la fermeture.  |
|         |  |        | 5                          | Entrée configurée comme Phot cl test. photocellule vérifiée active uniquement à la fermeture.  |
|         |  |        | 6                          | Entrée configurée comme Bar, linteau sensible  |
| SAFE 4  | Configuration de l'entrée de sécurité SAFE 4. 79 | 4      | 7                          | Entrée configurée comme Bar, linteau sensible vérifiée   |
|         |  |        | 8                          | Entrée configurée comme Bar 8k2 ( <b>Pas active sur SAFE 3,4,5,6</b> ).  |
| SAFE 5  | Configuration de l'entrée de sécurité SAFE 5. 82 | 0      | 9                          | Entrée configurée comme Bar OP, linteau sensible avec inversion active uniquement à l'ouverture. A la fermeture on obtient l'arrêt du mouvement.   |
|         |  |        | 10                         | Entrée configurée comme Bar OP TEST, linteau sensible vérifié avec inversion active uniquement à l'ouverture. A la fermeture on obtient l'arrêt du mouvement.                                |
|         |  |        | 11                         | Entrée configurée comme Bar OP 8K2, linteau sensible avec inversion active uniquement à l'ouverture. A la fermeture on obtient l'arrêt du mouvement. ( <b>Pas active sur SAFE 3,4,5,6</b> ). |
| SAFE 6  | Configuration de l'entrée de sécurité SAFE 6. 84 | 6      | 12                         | Entrée configurée comme Bar CI, linteau sensible avec inversion active uniquement à la fermeture. A l'ouverture on obtient l'arrêt du mouvement.   |
|         |  |        | 13                         | Entrée configurée comme Bar CI TEST, linteau sensible vérifié avec inversion active uniquement à la fermeture. A l'ouverture on obtient l'arrêt du mouvement.                                |
|         |  |        | 14                         | Entrée configurée comme Bar CI, 8K2 linteau sensible avec inversion active uniquement à la fermeture. A l'ouverture on obtient l'arrêt du mouvement. ( <b>Pas active sur SAFE 3,4,5,6</b> ). |
| IC 1    | Configuration de l'entrée de commande IC 1. 61   | 0      | 0                          | Entrée configurée comme Start E  |
|         |  |        | 1                          | Entrée configurée comme Start I  |
| IC 2    | Configuration de l'entrée de commande IC 2. 62   | 4      | 2                          | Entrée configurée comme Open.  |
|         |  |        | 3                          | Entrée configurée comme Close.   |
| IC 3    | Configuration de l'entrée de commande IC 3. 64   | 2      | 4                          | Entrée configurée comme Ped.   |
|         |  |        | 5                          | Entrée configurée comme Timer.   |
| IC 4    | Configuration de l'entrée de commande IC 4. 65   | 3      | 6                          | Entrée configurée comme Timer Piéton   |
| ICH     | Configuration de la commande 1 canal radio       | 0      | 0                          | Commande radio configurée comme START E.   |
|         |  |        | 1                          | Commande radio configurée comme Start I.   |
|         |  |        | 2                          | Commande radio configurée comme Open.  |
| 2ch     | Configuration de la commande 2 canal radio       | 9      | 3                          | Commande radio configurée comme Close  |
|         |  |        | 4                          | Commande radio configurée comme Ped  |
|         |  |        | 5                          | Commande radio configurée comme STOP   |
| 3ch     | Configuration de la commande 3 canal radio       | 2      | 6                          | Commande radio configurée comme AUX0**   |
|         |  |        | 7                          | Commande radio configurée comme AUX1**   |
|         |  |        | 8                          | Commande radio configurée comme AUX2**   |
| 4ch     | Configuration de la commande 4 canal radio       | 5      | 9                          | Commande radio configurée comme AUX3**   |
|         |  |        | 10                         | Commande radio configurée comme EXPO1**  |
|         |  |        | 11                         | Commande radio configurée comme EXPO2**  |
| AUX 0   | Configuration de la sortie AUX 0. 20-21          | 6      | 0                          | Sortie configurée comme Canal radio monostable.  |
|         |  |        | 1                          | Sortie configurée comme SCA, Voyant portail ouvert.  |
| AUX 1   | Configuration de la sortie AUX 1. 22-23          | 3      | 2                          | Sortie configurée comme commande Lumière de courtoisie   |
|         |  |        | 3                          | Sortie configurée comme commande Lumière de zone   |
|         |  |        | 4                          | Sortie configurée comme Lumières escaliers.  |
| AUX 2   | Configuration de la sortie AUX 2. 24-25          | 1      | 5                          | Sortie configurée comme Alarme.  |
|         |  |        | 6                          | Sortie configurée comme Clignotant.  |
|         |  |        | 7                          | Sortie configurée comme Serrure à déclic.  |
| AUX 3   | Configuration de la sortie AUX 3. 26-27          | 0      | 8                          | Sortie configurée comme Serrure à aimant.  |
|         |  |        | 9                          | Sortie configurée comme Entretien  |
|         |  |        | 10                         | Sortie configurée comme Clignotant et Entretien.   |
|         |  |        | 11                         | Non utilisé  |
|         |  |        | 12                         | Non utilisé  |
|         |  |        | 13                         | Sortie configurée comme Etat portail   |
|         |  |        | 14                         | Sortie configurée comme Canal radio bistable.  |
|         |  |        | 15                         | Sortie configurée comme Canal radio temporisé.   |

# MANUEL D'INSTALLATION

| Logique                     | Définition  | Défaut | Cochez le réglage accompli | Options   |
|-----------------------------|---|--------|----------------------------|---|
| <i>Serrure</i>              | Type de serrure 28-29   | 0      | 0                          | Sortie configurée pour serrure électrique à déclic 12V ---.   |
|                             |   |        | 1                          | Sortie configurée pour serrure électrique à aimant 12V ---.   |
| <i>code F IHE</i>           | Code fixe   | 0      | 0                          | Le récepteur est configuré pour le fonctionnement en mode code rolling. Les Clones à Code fixe ne sont pas acceptés.  |
|                             |   |        | 1                          | Le récepteur est configuré pour le fonctionnement en mode code fixe. Les Clones à Code fixe sont acceptés.  |
| <i>niveau de Protection</i> | Configuration du niveau de protection   | 0      | 0                          | A - Le mot de passe n'est pas demandé pour accéder au menu de programmation<br>B - Active la mémorisation via radio des radiocommandes:<br>Ce mode, accompli à proximité du tableau de commande, ne demande aucun accès.<br>- Appuyez en séquence sur la touche cachée et sur la touche normale (T1-T2-T3-T4) d'une radiocommande déjà mémorisée en mode standard à travers le menu radio.<br>- Appuyez dans les 10 secondes sur la touche cachée et sur la touche normale (T1-T2-T3-T4) d'une radiocommande à mémoriser.<br>Le récepteur sort du mode programmation après 10 secondes, durant ce laps de temps vous pouvez ajouter de nouvelles radiocommandes en répétant le point précédent.<br>C - Active la saisie automatique via radio des clones.<br>Permet aux clones générés avec le programmeur universel et aux replay programmés de s'ajouter à la mémoire du récepteur.<br>D - Active la saisie automatique via radio des replay.<br>Permet au Replay programmés de s'ajouter à la mémoire du récepteur.<br>E - Il est impossible de modifier les paramètres de la carte à travers le réseau U-Link |
|                             |   |        | 1                          | A - Le mot de passe est demandé pour accéder au menu de programmation.<br>Le mot de passe par défaut est 1234.<br>Les fonctions B - C - D - E restent inchangées par rapport au fonctionnement 0.   |
|                             |   |        | 2                          | A - Le mot de passe est demandé pour accéder au menu de programmation.<br>Le mot de passe par défaut est 1234.<br>B - Désactive la mémorisation via radio des radiocommandes:<br>C - Désactive la saisie automatique via radio des clones.<br>Les fonctions D- E restent inchangées par rapport au fonctionnement 0.  |
|                             |   |        | 3                          | A - Le mot de passe est demandé pour accéder au menu de programmation.<br>Le mot de passe par défaut est 1234.<br>B - Désactive la mémorisation via radio des radiocommandes:<br>D- Désactive la saisie automatique via radio des Replay.<br>Les fonctions C- E restent inchangées par rapport au fonctionnement 0.   |
|                             |   |        | 4                          | A - Le mot de passe est demandé pour accéder au menu de programmation.<br>Le mot de passe par défaut est 1234.<br>B - Désactive la mémorisation via radio des radiocommandes:<br>C - Désactive la saisie automatique via radio des clones.<br>D - Désactive la saisie automatique via radio des Replay.<br>E - Il devient impossible de modifier les paramètres de la carte à travers le réseau U-Link<br>Les radiocommandes ne sont mémorisées qu'en utilisant le menu Radio prévu à cet effet.<br>IMPORTANT: Ce niveau de sécurité élevé interdit l'accès aux clones non-désirés et aux parasites radio éventuellement présents.  |
| <i>Mode Serrure</i>         | Mode série (Indique comment configurer la carte dans une connexion de réseau BFT.)  | 0      | 0                          | SLAVE standard: la carte reçoit et communique commandes/diagnostics/etc..   |
|                             |   |        | 1                          | MASTER standard: la carte envoie les commandes d'activation (START, OPEN, CLOSE, PED, STOP) à d'autres cartes.  |
| <i>Adresse</i>              | Adresse   | 0      | [ ____ ]                   | Identifie l'adresse de 0 à 119 d'une carte dans une connexion de réseau BFT locale. (cf. paragraphe x MODULES EN OPTION U-LINK)   |
| <i>chrono</i>               | Tranches horaires   | 0      | 0                          | Logique non active  |
|                             |   |        | 1                          | Active les tranches horaires configurées comme minuterie  |
|                             |   |        | 2                          | Active les tranches horaires configurées comme minuterie piétonne   |
| <i>EXP 11</i>               | Configuration de l'entrée EXP11 dans la carte d'expansion des entrées/sorties 1-2   | 1      | 0                          | Entrée configurée comme commande Start E.   |
|                             |   |        | 1                          | Entrée configurée comme commande Start I.   |
|                             |   |        | 2                          | Entrée configurée comme commande Open.  |
|                             |   |        | 3                          | Entrée configurée comme commande Close.   |
|                             |   |        | 4                          | Entrée configurée comme commande Ped.   |
|                             |   |        | 5                          | Entrée configurée comme commande Timer.   |
|                             |   |        | 6                          | Entrée configurée comme commande Timer Piéton.  |
|                             |   |        | 7                          | Entrée configurée comme sécurité Phot, photocellule.  |
|                             |   |        | 8                          | Entrée configurée comme sécurité Phot op. photocellule active uniquement à l'ouverture.   |
|                             |   |        | 9                          | Entrée configurée comme sécurité Phot cl. photocellule active uniquement à la fermeture.  |
|                             |   |        | 10                         | Entrée configurée comme sécurité Bar, linteau sensible  |
|                             |   |        | 11                         | Entrée configurée comme sécurité Bar OP, linteau sensible avec inversion active uniquement à l'ouverture; à la fermeture on obtient l'arrêt du mouvement.   |
|                             |   |        | 12                         | Entrée configurée comme sécurité Bar CL, linteau sensible avec inversion active uniquement à la fermeture; à l'ouverture on obtient l'arrêt du mouvement.   |
|                             |   |        | 13                         | Entrée configurée comme sécurité Phot test , photocellule vérifiée. L'entrée 3 (EXP12) de la carte d'expansion des entrées/sorties est commutée automatiquement en entrée vérification dispositifs de sécurité EXPFAULT1..  |
|                             |   |        | 14                         | Entrée configurée comme sécurité Phot op test, photocellule vérifiée active uniquement à l'ouverture. L'entrée 3 (EXP12) de la carte d'expansion entrées/sorties est commutée automatiquement en entrée vérification dispositifs de sécurité EXPFAULT1,   |
|                             |   |        | 15                         | Entrée configurée comme sécurité Phot cl test, photocellule vérifiée active uniquement à la fermeture. L'entrée 3 (EXP12) de la carte d'expansion entrées/sorties est commutée automatiquement en entrée vérification dispositifs de sécurité EXPFAULT1,  |
|                             |   |        | 16                         | Entrée configurée comme sécurité Bar, linteau sensible vérifié L'entrée 3 (EXP12) de la carte d'expansion des entrées/sorties est commutée automatiquement en entrée vérification dispositifs de sécurité EXPFAULT1..   |
|                             |   |        | 17                         | Entrée configurée comme sécurité Bar OP test, linteau sensible vérifié avec inversion active uniquement à l'ouverture; à la fermeture on obtient l'arrêt du mouvement. L'entrée 3 (EXP12) de la carte d'expansion des entrées/sorties est commutée automatiquement en entrée vérification dispositifs de sécurité EXPFAULT1..   |
| 18                          | Entrée configurée comme sécurité Bar CL test, linteau sensible avec inversion active uniquement à la fermeture; à l'ouverture on obtient l'arrêt du mouvement. L'entrée 3 (EXP12) de la carte d'expansion des entrées/sorties est commutée automatiquement en entrée vérification dispositifs de sécurité EXPFAULT1.. |        |                            |   |

# MANUEL D'INSTALLATION

D812865 00100\_02

| Logique                               | Définition  | Défaut | Cochez le réglage accompli | Options   |
|---------------------------------------|---|--------|----------------------------|---|
| EHP12                                 | Configuration de l'entrée EXPI2 dans la carte d'expansion des entrées/sorties 1-3   | 0      | 0                          | Entrée configurée comme commande Start E.   |
|                                       |   |        | 1                          | Entrée configurée comme commande Start I.   |
|                                       |   |        | 2                          | Entrée configurée comme commande Open.  |
|                                       |   |        | 3                          | Entrée configurée comme commande Close.   |
|                                       |   |        | 4                          | Entrée configurée comme commande Ped.   |
|                                       |   |        | 5                          | Entrée configurée comme commande Timer.   |
|                                       |   |        | 6                          | Entrée configurée comme commande Timer Piéton.  |
|                                       |   |        | 7                          | Entrée configurée comme sécurité Phot, photocellule.  |
|                                       |   |        | 8                          | Entrée configurée comme sécurité Phot op. photocellule active uniquement à l'ouverture.   |
|                                       |   |        | 9                          | Entrée configurée comme sécurité Phot cl. photocellule active uniquement à la fermeture.  |
|                                       |   |        | 10                         | Entrée configurée comme sécurité Bar, linteau sensible  |
|                                       |   |        | 11                         | Entrée configurée comme sécurité Bar OP, linteau sensible avec inversion active uniquement à l'ouverture; à la fermeture on obtient l'arrêt du mouvement. |
| 12                                    | Entrée configurée comme sécurité Bar CL, linteau sensible avec inversion active uniquement à la fermeture; à l'ouverture on obtient l'arrêt du mouvement. |        |                            |   |
| EHP01                                 | Configuration de l'entrée EXPO2 dans la carte d'expansion des entrées/sorties 4-5   | 11     | 0                          | Sortie configurée comme Canal radio monostable.   |
|                                       |   |        | 1                          | Sortie configurée comme SCA, Voyant portail ouvert.   |
|                                       |   |        | 2                          | Sortie configurée comme commande Lumière de courtoisie  |
|                                       |   |        | 3                          | Sortie configurée comme commande Lumière de zone  |
|                                       |   |        | 4                          | Sortie configurée comme Lumières escaliers.   |
|                                       |   |        | 5                          | Sortie configurée comme Alarme.   |
| EHP02                                 | Configuration de l'entrée EXPO2 dans la carte d'expansion des entrées/sorties 6-7   | 11     | 6                          | Sortie configurée comme Clignotant.   |
|                                       |   |        | 7                          | Sortie configurée comme Serrure à déclic.   |
|                                       |   |        | 8                          | Sortie configurée comme Serrure à aimant.   |
|                                       |   |        | 9                          | Sortie configurée comme Entretien   |
|                                       |   |        | 10                         | Sortie configurée comme Clignotant et Entretien.  |
|                                       |   |        | 11                         | Sortie configurée comme Gestion sémaphore avec carte TLB.   |
|                                       |   |        | 12                         | Non utilisé   |
|                                       |   |        | 13                         | Sortie configurée comme Etat portail  |
| FEU DE SIGNALISATION PRE-CLIGNOTEMENT | Pré-clignotement sémaphore  | 0      | 0                          | Pré-clignotement exclu.   |
|                                       |   |        | 1                          | Lumières rouges clignotantes, pendant 3 secondes au début de la manoeuvre.  |
| FEU DE SIGNALISATION ROUGE FIXE       | Sémaphore rouge fixe  | 0      | 0                          | Lumières rouges éteintes avec le portail fermé.   |
|                                       |   |        | 1                          | Lumières rouges éclairées avec le portail fermé.  |

## Configuration des commandes canal radio

|   |
|---|
| Logique CH= 0 - Commande configurée comme Start E. Fonctionnement suivant la Logique <i>Παύση ΠΡΣ Α ΠΡΣ</i> . Démarrage externe pour la gestion du sémaphore.         |
| Logique CH= 1 - Commande configurée comme Start I. Fonctionnement suivant la Logique <i>Παύση ΠΡΣ Α ΠΡΣ</i> . Démarrage interne pour la gestion du sémaphore.         |
| Logique CH= 2 - Commande configurée comme Open.<br>La commande accomplit une ouverture.   |
| Logique CH= 3 - Commande configurée comme Close.<br>La commande accomplit une fermeture.  |
| Logique CH= 4 - Commande configurée comme Ped.<br>La commande accomplit une ouverture piétonne, partielle. Fonctionnement suivant la logique <i>Παύση ΠΡΣ Α ΠΡΣ</i> . |
| Logique CH= 5 - Commande configurée comme STOP.<br>La commande accomplit un Stop  |
| Logique CH= 6 - Commande configurée comme AUX0. (**)<br>La commande active la sortie AUX0   |
| Logique CH= 7 - Commande configurée comme AUX1. (**)<br>La commande active la sortie AUX1   |
| Logique CH= 8 - Commande configurée comme AUX2. (**)<br>La commande active la sortie AUX 2  |
| Logique CH= 9 - Commande configurée comme AUX3. (**)<br>La commande active la sortie AUX3   |
| Logique CH= 10 - Commande configurée comme EXPO1. (**)<br>La commande active la sortie EXPO1  |
| Logique CH= 11 - Commande configurée comme EXPO2. (**)<br>La commande active la sortie EXPO2  |

(\*\*) Active uniquement si la sortie est configurée comme Canal radio monostable; Lumière courtoisie, Lumière zone, Lumière escaliers, Canal radio bistable ou Canal radio temporisé.

TABLEAU "C" - MENU RADIO (rRadio)

| Logique    | Description   |
|------------|---|
| RdJ 1ch    | <b>Ajouter Touche 1ch</b><br>associe la touche voulue à la commande 1° canal radio  |
| RdJ 2ch    | <b>Ajouter Touche 2ch</b><br>associe la touche voulue à la commande 2° canal radio  |
| RdJ 3ch    | <b>Ajouter Touche 3ch</b><br>associe la touche voulue à la commande 3° canal radio  |
| RdJ 4ch    | <b>Ajouter Touche 4ch</b><br>associe la touche voulue à la commande 4° canal radio  |
| EFFRcEr 54 | <b>Supprimer Liste</b><br> <b>ATTENTION!</b> Supprime complètement de la mémoire du récepteur toutes les radiocommandes mémorisées.  |
| EFFRcEr 1  | <b>Elimine une radiocommande.</b><br>Retire une radiocommande (si clone ou replay est désactivée). Pour sélectionner la radiocommande à supprimer, écrivez la position ou appuyez sur la touche de la radiocommande à supprimer (la position est affichée). |
| cod rH     | <b>Lecture code récepteur</b><br>Affiche le code récepteur nécessaire pour cloner les radiocommandes.   |