

TRUST24

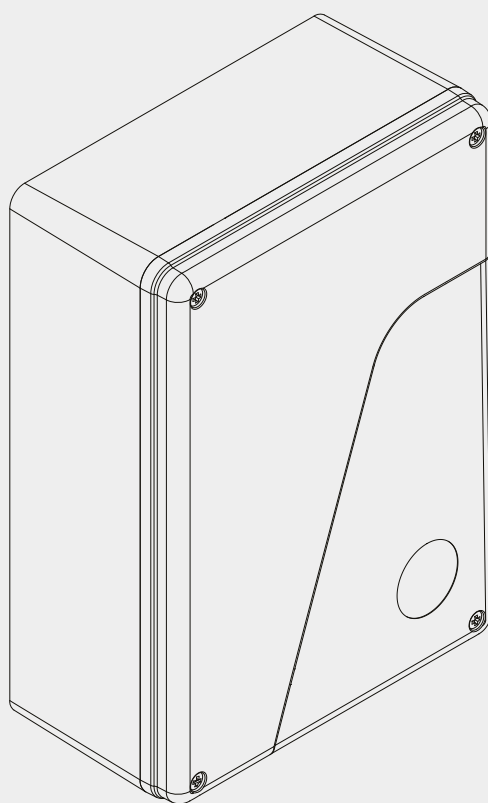

BENINCA[®]
TECHNOLOGY TO OPEN

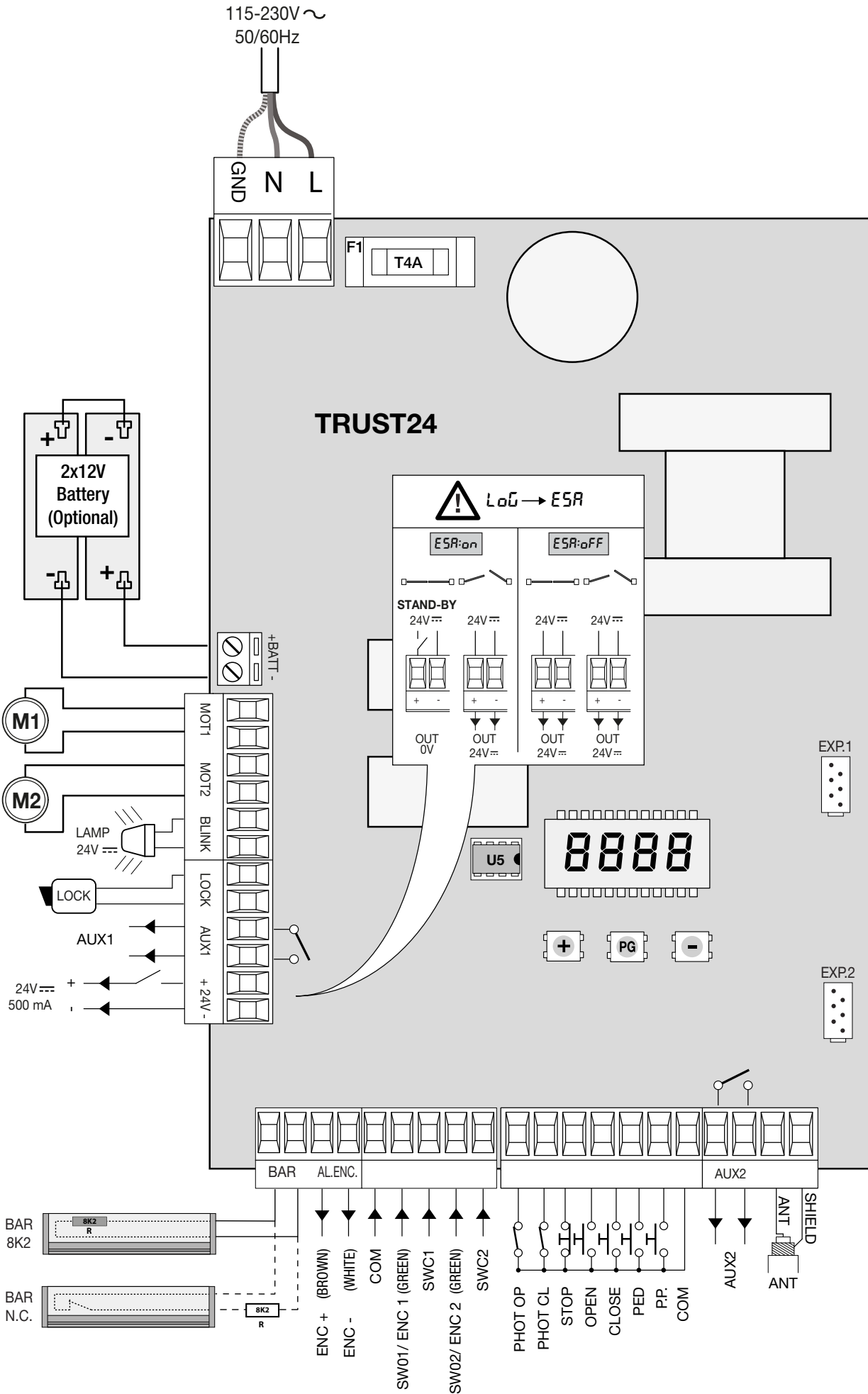

2

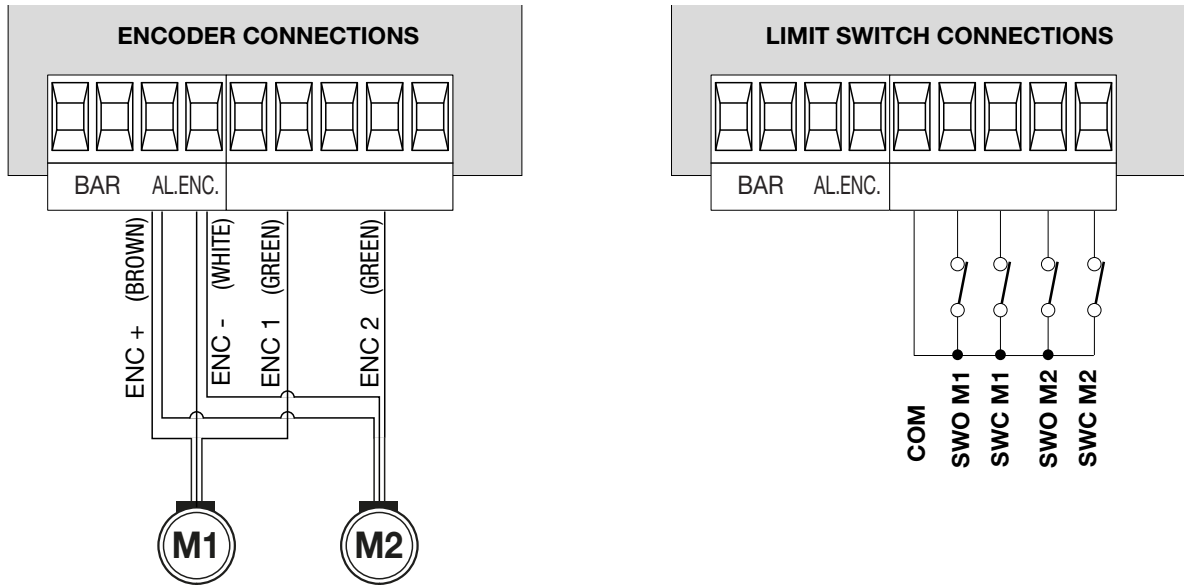

3

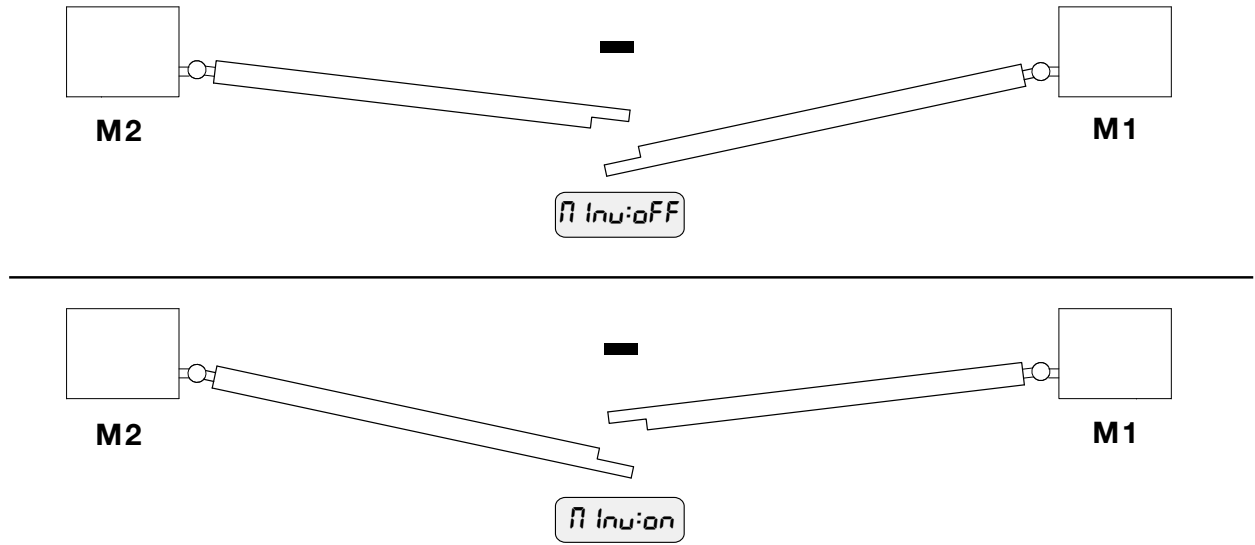

4

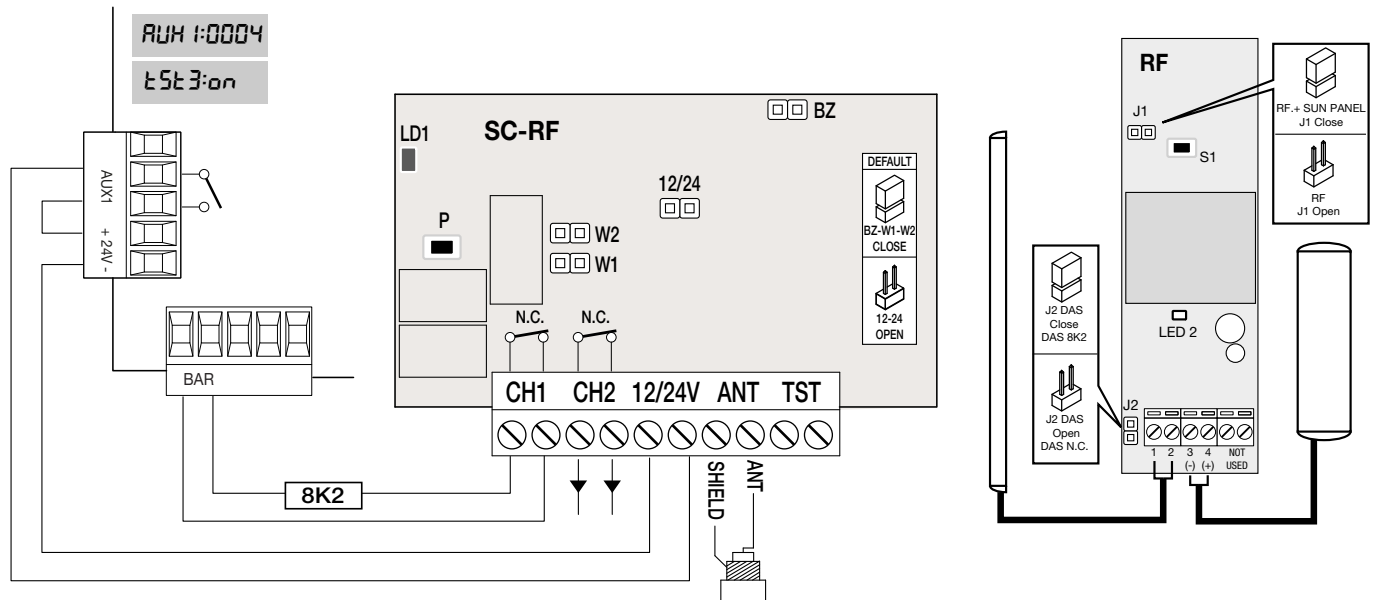

5

AUX 1

SCA

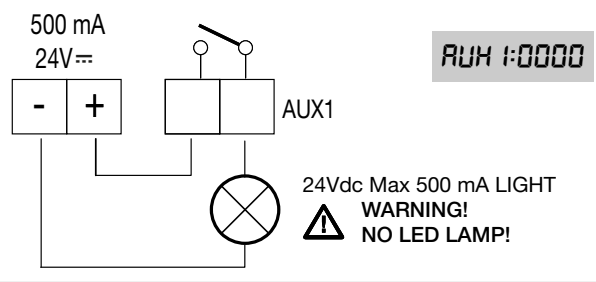

II° CH RADIO

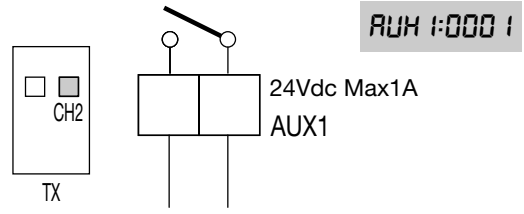

SERVICE LIGHT

ZONE LIGHT

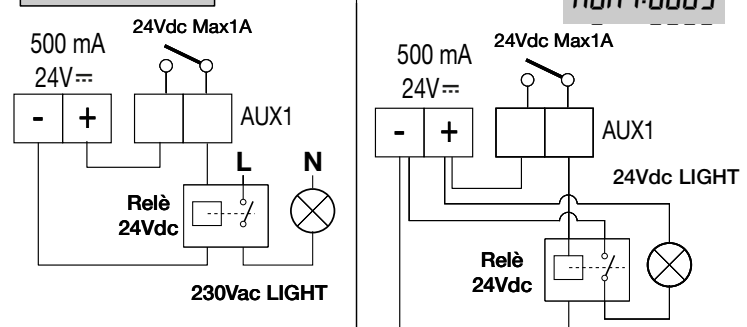

PHOTOTEST - PHOT OP

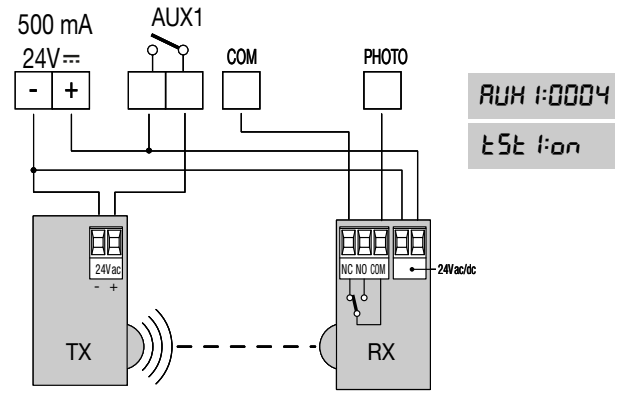

PHOTOTEST - PHOT CL

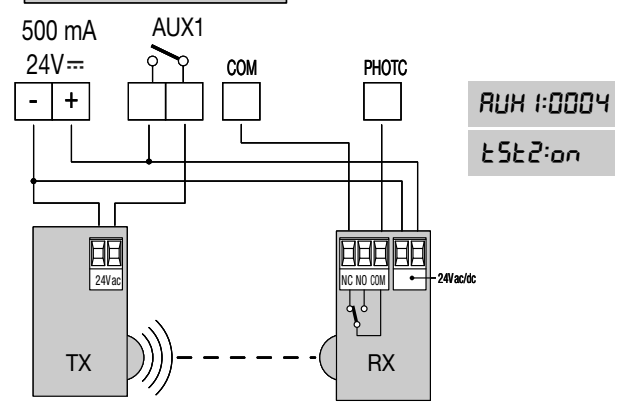

6

AUX 2

SCA

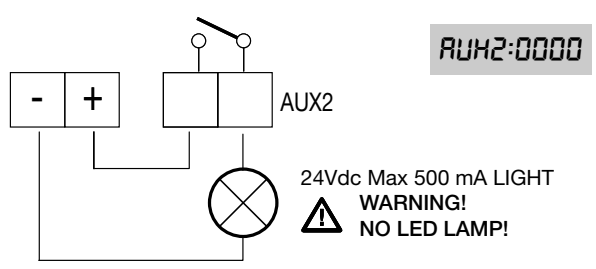

II° CH RADIO

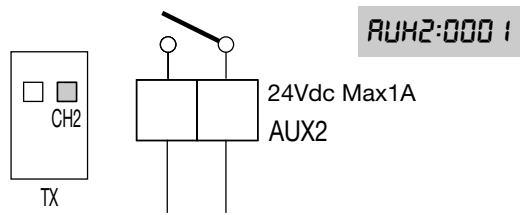

SERVICE LIGHT

ZONE LIGHT

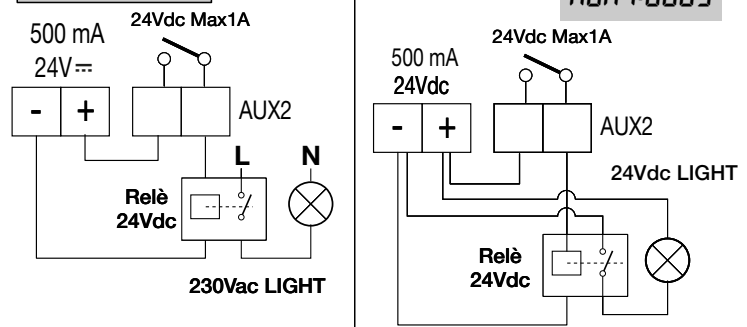

PHOTOTEST - PHOT OP

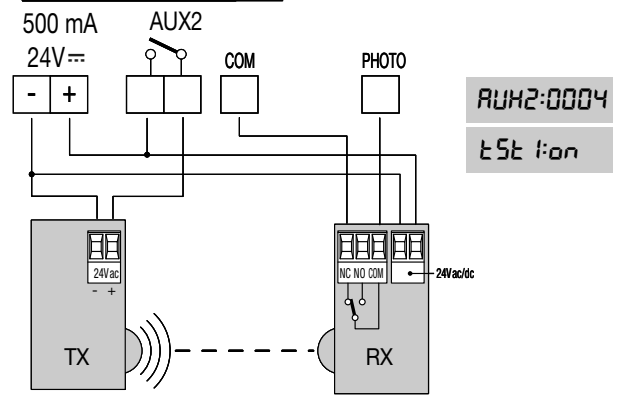

PHOTOTEST - PHOT CL

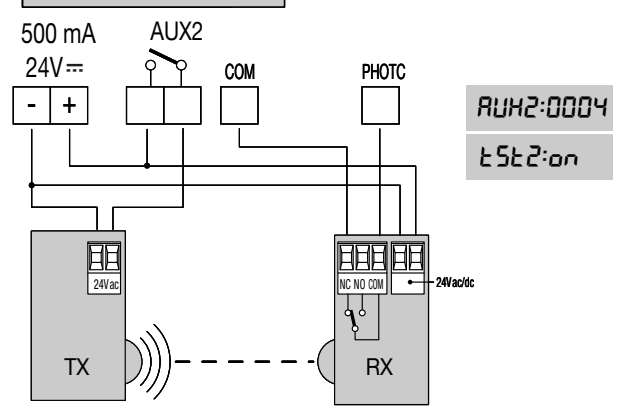

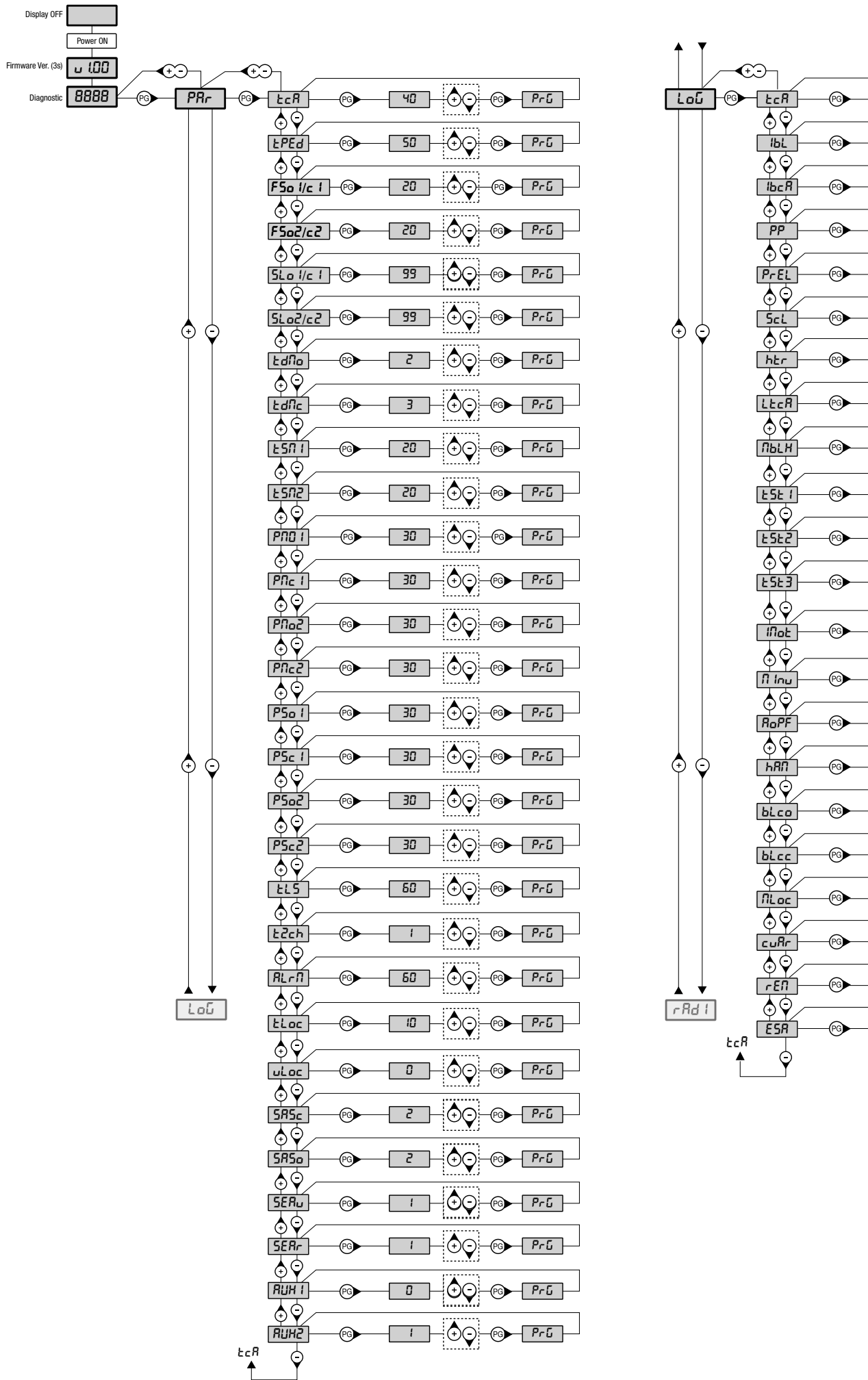

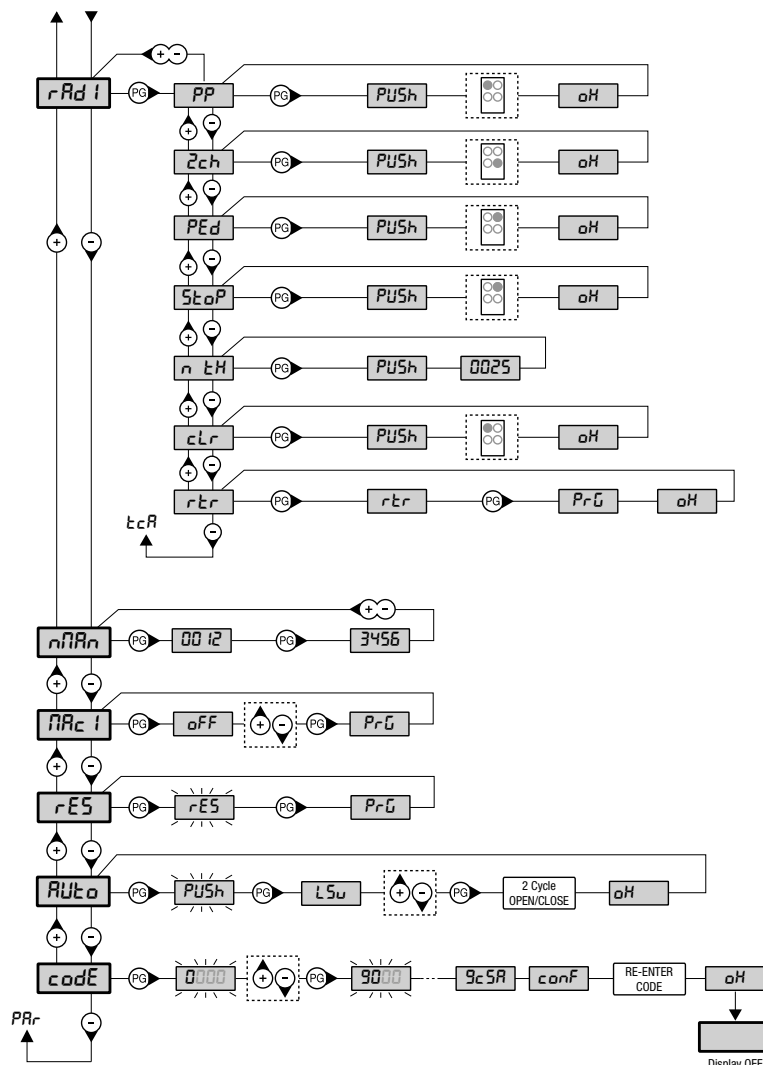
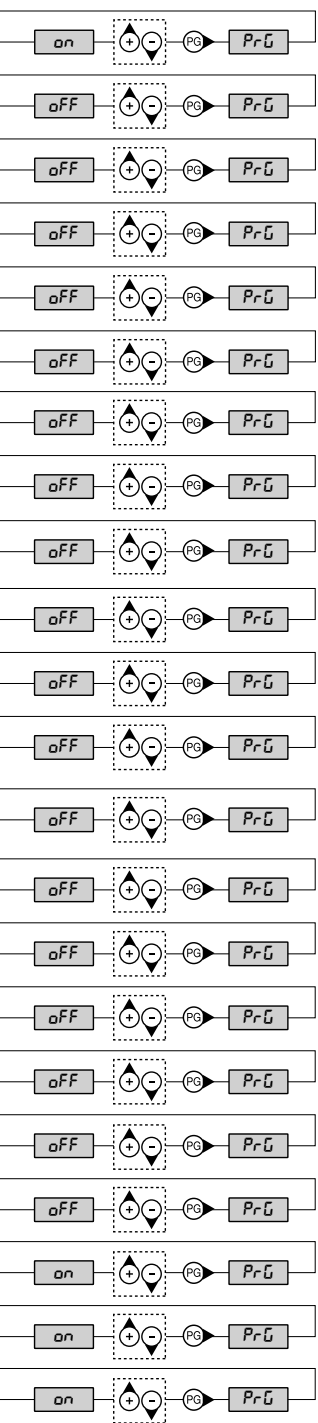

SCHEMA MENU DI PROGRAMMAZIONE
MENU PROGRAMMING LAYOUT
DIAGRAMM PROGRAMMIERMENÜ
MENU DE PROGRAMMATION
MENÚ DE LA CARTA DE PROGRAMACIÓN
UKŁAD MENU PROGRAMOWANIA

Legenda	
	Premere il tasto (-) / Press key (-) / Die Taste (-) drücken Appuyez sur la touche (-) / Presionar la tecla (-) / Wcisnąć przycisk (-)
	Premere il tasto (+) / Press key (+) / Die Taste (+) drücken Appuyez sur la touche (+) / Presionar la tecla (+) / Wcisnąć przycisk (+)
	Premere il tasto (PG) / Press key (PG) / Die Taste (PG) drücken Appuyez sur la touche (PG) / Presionar la tecla (PG) / Wcisnąć przycisk (PG)
	Premere simultaneamente (+) e (-) / Press simultaneously keys (+) and (-) Gleichzeitig (+) und (-) drücken / Presser simultanément (+) et (-) Presionar simultáneamente (+) y (-) / Naciskać jednocześnie (+) i (-)
	Selezionare il valore desiderato con i pulsanti (+) e (-) Increase/decrease the value with keys (+) and (-) Mit den Tasten (+) und (-) kann man eingerichtete Werte ändern Régler la valeur désirée avec les touches (+) et (-) Establecer con las teclas (+) y (-) el valor deseado Nastawia przyciskami (+) i (-) obraną wartoś
	Selezionare il pulsante del trasmettitore da associare alla funzione Press the transmitter key, which is to be assigned to function Taste des Sendegeřats drücken, dem diese Funktion zugeteilt werden soll. Appuyez sur la touche du transmetteur qu'e l'on désire affecter à cette fonction. Presionar la tecla del transmisor que se desea asignar a esta función. Wcisnąć przycisk nadajnika, który zamierza się skojarzyć z tą funkcją.

Il est interdit d'utiliser ce produit pour l'utilisation du produit ou avec des finalités ou modalités non prévues par le présent manuel.



Toute autre utilisation pourrait compromettre l'intégrité du produit et présenter un danger pour les personnes ou pour les biens. Le fabricant décline toute responsabilité en cas d'utilisation impropre ou d'inobservation de la bonne technique dans la construction des portails, ainsi que de toute déformation qui pourrait avoir lieu lors de son utilisation. Toujours conserver la notice pour toute autre consultation future.

Ce manuel est destiné exclusivement au personnel qualifié pour l'installation et la maintenance des ouvertures automatiques. Le montage doit être accompli par du personnel qualifié (monteur professionnel, conformément à EN12635), dans le respect de la bonne technique et des normes en vigueur.



Vérifier que la structure du portail est adaptée pour être équipée d'un automatisme.

L'installateur doit fournir toutes les informations relatives au fonctionnement automatique, au déverrouillage d'urgence de l'automatisme, et livrer à l'utilisateur les modes d'emploi.

Tenir à l'écart des enfants tous les matériaux d'emballage car ils représentent une source potentielle de danger.

Ne pas disperser les matériaux d'emballage dans l'environnement, mais trier selon les différentes typologies (i.e. carton, polystyrène) et les traiter selon les normes locales.

Ne pas laisser les enfants jouer avec les dispositifs de commande du produit.

Conserver les télécommandes hors de la portée des enfants.

Ce produit n'est pas prévu pour être utilisé par des personnes (dont les enfants) dont les capacités physiques, sensorielles ou mentales sont limitées, ou ne disposant pas des connaissances adéquates, sauf sous surveillance ou après avoir reçu les consignes des personnes responsables de leur sécurité.



Appliquer tous les dispositifs de sécurité (photocellules, linteaux sensibles, etc..) nécessaires pour protéger la zone contre les risques de choc, d'écrasement, d'entraînement ou de cisaillement.

Tenir compte des règlements et des directives en vigueur, des critères de bonne technique, de l'utilisation, de l'environnement de l'installation, de la logique de fonctionnement du système et des forces développées par l'automatisation.

L'installation doit être équipée de dispositifs de sécurité et de commandes conformes aux normes EN 12978 et EN 12453.

Utiliser exclusivement des accessoires et des pièces de rechange originales, l'utilisation de composants non originaux comporte l'exclusion du produit des couvertures prévues par le certificat de Garantie.

Toutes les parties, mécaniques et électriques, qui composent l'automatisme doivent correspondre aux conditions requises des réglementations en vigueur et reporter le marquage CE.

Prévoir sur le réseau de l'alimentation un interrupteur / sectionneur omnipolaire avec distance d'ouverture des contacts égale ou supérieure à 3 mm.. Vérifier la présence en amont de l'installation électrique d'un interrupteur différentiel et d'une protection de surcourant adéquats.

Certains types d'installation requièrent le branchement du vantail à une installation de mise à terre satisfaisant les normes de sécurité en vigueur.

Avant toute intervention, d'installation, réparation et maintien, couper l'alimentation avant d'accéder aux parties électriques. Déconnecter également les batteries tampon éventuellement présentes.



L'installation électrique et la logique de fonctionnement doivent être conformes aux normes en vigueur.

Les conducteurs alimentés à des tensions différentes doivent être séparés physiquement ou bien, ils doivent être isolés en manière appropriée avec une gaine supplémentaire d'au moins 1 mm.

Les conducteurs doivent être assurés par une fixation supplémentaire à proximité des bornes.

Pendant toute intervention d'installation, maintenance et réparation, couper l'alimentation avant de procéder à toucher les parties électriques. Recontrôler toutes les connexions faites avant d'alimenter la logique de commande.

Les entrées N.F. non utilisées doivent être shuntées

DÉMOLITION



Comme indiqué par le symbole à côté, il est interdit de jeter ce produit dans les ordures ménagères car les parties qui le composent pourraient nuire à l'environnement et à la santé des hommes, si traitées et évacuées de manière incorrecte.

L'appareillage devra, par conséquent, être livré dans les spéciaux point de collecte et de triage, ou bien remis au revendeur lorsqu'on décide d'acheter un appareillage équivalent.

L'évacuation abusive du produit de la part de l'utilisateur comporte l'application de sanctions administratives comme prévu par les normes en vigueur.

Les descriptions et les illustrations présentées dans ce manuel ne sont pas contraignantes. En laissant inaltérées les caractéristiques essentielles du produit, le fabricant se réserve le droit d'apporter toute modification à caractère technique, de construction ou commerciale sans s'engager à revoir la cette publication.

CENTRALE DE COMMANDE TRUST24

BRANCHEMENTS ÉLECTRIQUES

Le tableau ci-dessous décrit les branchements électriques illustrés à la Fig. 1 :

Bornes	Fonction	Description
L-N-GND	Alimentation	Entrée d'alimentation de réseau 115-230 Vac 50-60 Hz
+ BATT -	Batteries de secours	Entrée pour la connexion des batteries de secours (accessoire)
MOT1	Moteur 1	Connecteur pour la connexion du moteur MOT1 24 Vdc.
MOT2	Moteur 2	Connecteur pour la connexion du moteur MOT2 24 Vdc.
BLINK	Feu clignotant	Sortie pour le feu clignotant 24 Vdc 4 W max.
LOCK	Serrure électrique	Sortie pour la serrure électrique.
AUX1	Sortie auxiliaire AUX 1	Sortie avec contact N.O. configurable à partir du paramètre de fonctionnement AUX1. Charge maximale 500 mA.
+ 24V -	Sortie 24Vdc	Sortie d'alimentation des accessoires 24 Vdc/0.5 A max. REMARQUE : Avec la logique ESA : ON , l'alimentation des accessoires est interrompue pendant la phase de stand-by. Voir la logique ESA
BAR	Barre Palpeuse	Entrée pour la barre palpeuse, une résistance de 8,2 KOhm est déjà installée sur les bornes. Barre palpeuse 8K2 : connectez le bord aux borniers en retirant la résistance déjà installée comme indiqué sur la Figure 1. Barre palpeuse mécanique NF : connectez le bord en série avec la résistance comme indiqué sur la figure 1. L'intervention de la barre palpeuse arrête le mouvement du vantail et l'inverse pour environ 3 s.
+AL.ENC.-	Alimentation du codeur	Sortie d'alimentation pour les encodeurs M1 et M2. Utilisez un câble 3x0,5mm ² d'une longueur maximale de 10m.
COM	Commun de l'interrupteur de fin de course	Commun pour les entrées des interrupteurs de fin de course SW01/SW02/SWC1/SWC2
SW0/E1	Entrée FC/Encoder 1	Entrée pour le contact de fin de course Ouverture moteur 1 ou pour le signal Codeur moteur 1
SWC1	Entrée FC	Entrée pour le contact de l'interrupteur de fin de course Fermeture du moteur 1
SW0/E2	Entrée FC/Encoder 2	Entrée pour le contact de fin de course Open Motor 2 ou pour le signal Encoder Motor 2
SWC2	Entrée FC	Entrée pour le contact de l'interrupteur de fin de course Fermeture du moteur 2
PHTO	Photocellule Ouvre	Entrée active en OUVERTURE et en FERMETURE (contact N.F.).
PHTC	Photocellule Ferme	Entrée active en FERMETURE (contact N.F.).
STOP	STOP	Entrée du bouton STOP (contact N.F.).
OPEN	OUVERTURE	Entrée bouton OUVERTURE (contact N.O.). Il est possible de connecter une horloge afin d'avoir une ouverture temporisée.
CLOSE	FERMETURE	Entrée du bouton FERMETURE (contact N.O.).
PED	PIÉTON	Entrée bouton piéton (contact N.O.), commande l'ouverture du moteur 1, voir paramètre TPED.
PP	Pas à pas	Entrée bouton pas à pas (contact N.O.). Il est possible de connecter une horloge afin d'avoir une ouverture temporisée.
COM	Commun	Commun pour les entrées de commande, des photocellules et STOP
AUX2	Sortie auxiliaire AUX 2	Sortie avec contact N.O. configurable à partir du paramètre de fonctionnement AUX2. Charge maximale 500 mA.
ANT-SHIELD	Antenne	Connexion de l'antenne du récepteur intégrée (ANT : Signal - SHIELD : Écran)
EXP1	Extension 1	Connecteur pour le module KNX ou pro. UP
EXP2	Extension 2	Connecteur pour le module pro. UP

VÉRIFICATION DES BRANCHEMENTS

- 1) Débranchez l'alimentation du réseau électrique
- 2) Déverrouillez manuellement les vantaux, déplacez les à mi-chemin et verrouillez les.
- 3) Rebranchez l'alimentation du réseau
- 4) Donnez une commande pas à pas par un bouton connecté à l'entrée PP, un émetteur ou le bouton <- >
- 5) **Les portes doivent bouger à l'ouverture**
Si ce n'est pas le cas, inversez les fils d'alimentation du moteur.
- 6) **En utilisant la logique MINV, sélectionnez le moteur qui doit commencer la manœuvre d'ouverture en premier, voir Fig. 3**
- 7) Effectuer une procédure d'auto-apprentissage (voir le menu AUTO-APPRENTISSAGE)

AUTO-APPRENTISSAGE

Cette fonction permet de définir les valeurs optimales de fonctionnement de l'automatisme et, à la fin de la procédure, les paramètres DÉPHASAGE, TEMPS DE TRAVAIL et RALENTISSEMENT sont réglés.

Afin d'effectuer un auto-apprentissage, procédez comme suit :

- 1) S'assurer qu'il n'y a aucun obstacle de n'importe quelle nature que ce soit dans la zone de fonctionnement du portail.
Si nécessaire, bouclez la zone pour empêcher l'accès des personnes, animaux, voitures, etc.
Pendant la phase d'auto-apprentissage, la fonction anti-écrasement n'est pas active.
- 2) Appuyez sur le bouton PG pour entrer dans la programmation, utilisez le bouton + pour sélectionner la fonction AUTO et appuyez sur PG.
- 3) Sélectionnez le type de moteur utilisé :
ENC Moteurs avec encodeur standard
LSU Moteurs avec fin de course électromécaniques
NLSU Moteurs sans fin de course électromécaniques et sans encodeur (fonctionnement en temps calculé automatiquement entre les arrêts mécaniques par détection ampérométrique)
- 4) Appuyez sur OK pour lancer la phase d'auto-apprentissage.
- 5) La centrale de commande effectue une séquence de manœuvres : ouvertures partielles individuelles, ouvertures et fermetures complètes à différentes vitesses, etc.
Pendant cette phase, l'afficheur affiche des sigles indiquant l'opération en cours à ce moment-là :
OPM1/2 : lors de l'ouverture du moteur 1 ou 2
CLM1/2 : lors de la fermeture du moteur 1 ou 2.
Si le mouvement du moteur est opposé à ce qui est indiqué sur l'écran, interrompez l'auto-apprentissage en appuyant sur n'importe quel bouton de programmation, inversez les fils +/- du moteur et répétez l'opération d'auto-apprentissage.
- 6) A la fin de la phase d'auto-apprentissage, le message OK s'affiche.

Remarque :

Si la réinitialisation automatique échoue, un message d'erreur ERR s'affiche, consultez le tableau des messages d'erreur et agissez de conséquence, puis répétez l'opération de auto-apprentissage.

PROGRAMMATION

Les différentes fonctions disponibles sont programmées via afficheur LCD sur la centrale de commande et en réglant les valeurs souhaitées dans les menus de programmation décrits ci-dessous.

Le menu des paramètres permet d'attribuer une valeur numérique à une fonction, de manière similaire au trimmer de réglage.

Le menu des logiques permet d'activer ou de désactiver une fonction, de manière similaire au réglage d'un dip-switch.

D'autres fonctions spéciales peuvent varier en fonction de la révision du firmware.

POUR ACCÉDER À LA PROGRAMMATION :

- 1 - Appuyez sur le bouton < PG >, l'afficheur passe au premier menu de paramètres « PAR ».
- 2 - Utilisez le bouton < + > ou < - > pour choisir le menu que vous souhaitez sélectionner (PAR > LOG > RAD > NMAN > MACI > RES > AUTO > CODE).
- 3 - Appuyez sur le bouton < PG >, l'afficheur affiche la première fonction disponible dans le menu.
- 4 - Utilisez les boutons < + > ou < - > pour sélectionner la fonction à modifier.
- 5 - Appuyez sur le bouton < PG >, l'afficheur affiche la valeur actuellement définie pour la fonction sélectionnée.
- 6 - Utilisez les boutons < + > ou < - > pour changer la valeur à attribuer à la fonction.
- 7 - Appuyez sur le bouton < PG >, l'afficheur affiche le message « PRG » qui indique que la programmation est prise en compte.

REMARQUES :

En appuyant simultanément sur < + > et < - > à l'intérieur d'un menu de fonctions cela vous permet de revenir au menu supérieur sans effectuer de modifications.

Maintenez la pression sur la touche < + > ou la touche < - > accélère l'augmentation/diminution des valeurs.

Après une inactivité de 60 s, la centrale quitte le mode de programmation et éteint l'afficheur.

Appuyer sur le bouton < - > lorsque l'afficheur s'est éteint équivaut à une commande pas à pas.

Lors de la mise en activité de la carte, la version firmware s'affiche pendant environ 5 s.

PARAMÈTRES, LOGIQUES ET FONCTIONS AVANCÉES

Les tableaux ci-dessous décrivent les différentes fonctions disponibles dans la centrale de commande.

PARAMÈTRES (PAr)			
MENU	FONCTION	MIN-MAX-(Default)	MEMO
t_{cA}	Temps de fermeture automatique. Active seulement avec la logique « TCA » = ON. Au terme du temps configuré, la centrale commande une manœuvre de fermeture.	3-240-(40s)	
t_{PEd}	Règle le pourcentage d'ouverture du moteur 1 (fonction piéton). La valeur est exprimée en pourcentage (99 % d'ouverture complète du vantail 1).	1-99 (50)	
FS_{o1}	Règle la vitesse d'OUVERTURE du moteur 1 pendant la phase de vitesse normale, exprimée en pourcentage.	50-99 (99%)	
FS_{c1}	Règle la vitesse de FERMETURE du moteur 1 pendant la phase de vitesse normale, exprimée en pourcentage.	50-99 (99%)	
FS_{o2}	Règle la vitesse d'OUVERTURE du moteur 2 pendant la phase de vitesse normale, exprimée en pourcentage.	50-99 (99%)	
FS_{c2}	Règle la vitesse de FERMETURE du moteur 2 pendant la phase de vitesse normale, exprimée en pourcentage.	50-99 (99%)	
SL_{o1}	Règle la vitesse d'OUVERTURE du moteur 1 pendant la décélération*. Valeur en pourcentage.	10-50 (25%)	
SL_{c1}	Règle la vitesse de FERMETURE du moteur 1 pendant la décélération*. Valeur exprimée en pourcentage.	10-50 (25%)	
SL_{o2}	Règle la vitesse d'OUVERTURE du moteur 2 pendant la décélération*. Valeur en pourcentage.	10-50 (25%)	
SL_{c2}	Règle la vitesse de FERMETURE du moteur 2 pendant la décélération*. Valeur exprimée en pourcentage.	10-50 (25%)	
t_{dNo}	Retard à l'ouverture Mot.2 Règle le retard à l'ouverture du moteur 2 par rapport au moteur 1.	0-15-(2s)	
t_{dNc}	Retard à la fermeture Mot.1 Règle le retard à la fermeture du moteur 1 par rapport au moteur 2.	0-40-(3s)	
t_{SN1}	Règle la phase de ralentissement en ouverture et fermeture du moteur M1. Valeur exprimée en pourcentage sur toute la course.	1-99 (20%)	
t_{SN2}	Règle la phase de ralentissement en ouverture et fermeture du moteur M2. Valeur exprimée en pourcentage sur toute la course.	1-99 (20%)	
P_{No1}	Règle le seuil d'intervention du dispositif anti-écrasement* (détection ampérométrique) pendant la phase d'ouverture à vitesse normale - Moteur 1	1-99-(30%)**	
P_{Nc1}	Règle le seuil d'intervention du dispositif anti-écrasement* (détection ampérométrique) pendant la phase de fermeture à vitesse normale - Moteur 1	1-99-(30%)**	
P_{No2}	Règle le seuil d'intervention du dispositif anti-écrasement* (détection ampérométrique) pendant la phase d'ouverture à vitesse normale - Moteur 2	1-99-(30%)**	
P_{Nc2}	Règle le seuil d'intervention du dispositif anti-écrasement* (détection ampérométrique) pendant la phase de fermeture à vitesse normale - Moteur 2	1-99-(30%)**	
P_{So1}	Règle le seuil d'intervention du dispositif anti-écrasement* (détection ampérométrique) pendant la phase de ralentissement en ouverture - Moteur 1	1-99-(30%)**	
P_{Sc1}	Règle le seuil d'intervention du dispositif anti-écrasement* (détection ampérométrique) pendant la phase de ralentissement en fermeture - Moteur 1	1-99-(30%)**	
P_{So2}	Règle le seuil d'intervention du dispositif anti-écrasement* (détection ampérométrique) pendant la phase de ralentissement en ouverture - Moteur 2	1-99-(30%)**	
P_{Sc2}	Règle le seuil d'intervention du dispositif anti-écrasement* (détection ampérométrique) pendant la phase de ralentissement en fermeture - Moteur 2	1-99-(30%)**	
t_{LS}	Temps d'activation du contact SERL (Éclairage de zone). Sorties AUX1/AUX2. À chaque opération, le contact se ferme pour le temps programmé. Voir le schéma de connexion Figure 5/6	1-240-(60s)	
t_{2ch}	Temps d'activation des sorties AUX1/AUX2 lorsqu'elles sont définies comme deuxième canal radio. 0 : Sortie bistable, l'état de la sortie change à chaque commande reçue. 1-250 : temps de commutation en secondes	0-250-(1s)	
t_{L0c}	Temps d'activation de la serrure électrique. Valeur exprimée en dixième de secondes (0 = 0 s - 50 = 5 s)	0-50 (10=1s)	
u_{L0c}	Tension d'alimentation de la serrure électrique. 0 : 12V - 1 : 24V	0-1-(0)	

SASc	Définit une brève inversion dès lors que le fin de course de fermeture a été atteint. Fonction utile pour faciliter le déverrouillage manuel du vantail. Valeur exprimée en dixième de secondes (0 = 0 s - 40 = 4 s)	0-40 (10)	
SASo	Définit une brève inversion dès lors que le fin de course d'ouverture a été atteint. Fonction utile pour faciliter le déverrouillage manuel du vantail. Valeur exprimée en dixième de secondes (0 = 0 s - 40 = 4 s)	0-40 (5)	
SEAV	Règle le seuil d'intervention du dispositif anti-écrasement (Encodeur) pendant la phase de vitesse normale*. 0 : Off -1 : sensibilité minimale - 99 : sensibilité maximale	0-99-(1%)	
SEAR	Règle le seuil d'intervention du dispositif anti-écrasement (Encodeur) pendant la phase de décélération*. 0 : Off -1 : sensibilité minimale - 99 : sensibilité maximale	0-99-(1%)	
AUX 1	Configure le mode de fonctionnement de la sortie AUX1 : 0 : sortie SCA (par défaut) – Témoin portail ouvert 1 : sortie radio 2ch 2 : sortie éclairage de zone (en fonction de la durée définie par le paramètre TLS). Voir Fig. 5 3 : sortie éclairage de zone (toujours active avec le moteur en mouvement et pendant le TCA). Voir Fig. 5 4 : Photo-test. Utilisé pour alimenter les émetteurs des photocellules en mode TEST. 5 : Sortie feu clignotant, reproduit le comportement de la sortie BLINK 6 : Sortie alarme. Si le portail reste ouvert pour le double du temps de TCA programmé, le contact se ferme. REMARQUE: Les spots light LED 24 Vdc, en raison du courant d'appel, ne peuvent pas être connectées directement aux sorties AUX, utilisez un relais de découplage.	0-6 (0)	
AUX2	Configure le mode de fonctionnement de la sortie AUX2 : 0 : sortie SCA (par défaut) - Témoin portail ouvert 1 : sortie radio 2ch 2 : sortie éclairage de zone (en fonction de la durée définie par le paramètre TLS). Voir Fig. 6 3 : sortie éclairage de zone (toujours active avec le moteur en mouvement et pendant le TCA). Voir Fig. 6 4 : Photo-test. Utilisé pour alimenter les émetteurs des photocellules en mode TEST. 5 : Sortie feu clignotant, reproduit le comportement de la sortie BLINK 6 : Sortie alarme. Si le portail reste ouvert pour le double du temps de TCA programmé, le contact se ferme. REMARQUE: Les spot light LED 24 Vdc, en raison du courant d'appel, ne peuvent pas être connectées directement aux sorties AUX, utilisez un relais de découplage	0-6 (1)	

*** REMARQUE : UN REGLAGE INCORRECT DE CES PARAMÈTRES PEUT ÊTRE DANGEREUX. RESPECTER LA RÉGLEMENTATION EN VIGUEUR !**

Avec les moteurs sans fin de course et/ou encodeurs règle la sensibilité de la détection ampérométrique qui provoque l'arrêt pendant la phase de ralentissement.

** 1 : seuil minimum - 99 : seuil maximum.

La centrale dispose de deux dispositifs anti-écrasement, la détection ampérométrique (réglé par les paramètres PMO1/2-PMC1/2-PSO1/2-PSC1/2) et l'encodeur (réglé par les paramètres SEAV et SEAR).

Avec la procédure auto-apprentissage, la force optimale est réglée par défaut, l'encodeur (avec le réglage par défaut) n'est activé que si le portail s'arrête complètement après une collision.

Il est recommandé d'utiliser un seul système à la fois, en donnant la préférence à la détection ampérométrique qui un temps de réaction plus rapide.

LOGIQUES (L00)

MENU	FONCTION	ON-OFF- (Default)	MEMO
t c A	Active ou désactive la fermeture automatique On : fermeture automatique activée Off : fermeture automatique désactivée	(ON)	
ibL	Active ou désactive la fonction de copropriété. On : Fonction de copropriété activée. Le commande P.P. n'a pas d'effet durant la phase d'ouverture. Off : la fonction de copropriété est désactivée.	(OFF)	
ibcA	Active ou désactive la fonction de copropriété durant le comptage du TCA. On : Fonction de copropriété activée. Le commande P.P n'a pas d'effet durant le comptage du TCA. Off : la fonction de copropriété est désactivée.	(OFF)	

PP	Sélectionne le mode de fonctionnement du « bouton P.P. » et de l'émetteur. On : Fonctionnement : OUVRE> FERME > OUVRE > Off : Fonctionnement : OUVRE > STOP > FERME > STOP >	(OFF)	
PrE	Active ou désactive le pré-clignotement. On : Pré-clignotement activé. Le feu clignotant s'active 3 s avant le démarrage du moteur. Off : Pré-clignotement désactivé.	(OFF)	
ScL	Active ou désactive la fermeture rapide On : fermeture rapide activée. Avec le portail ouvert ou en phase d'ouverture, l'intervention des photocellules déclenche la fermeture automatique 3 s après l'ouverture complète. Fonction active seulement avec TCA : ON Off : fermeture rapide désactivée.	(OFF)	
hEr	Active ou désactive la fonction homme mort. On : Homme mort actif. La pression sur les boutons OUVRE/FERME doit être maintenue pendant toute la manœuvre. L'ouverture de l'entrée STOP arrête le moteur. Toutes les entrées de sécurité sont désactivées. Off : fonctionnement automatique/semi-automatique.	(OFF)	
LtCA	Sélectionne le mode de fonctionnement du feu clignotant durant le temps TCA On : Feu clignotant allumé pendant le TCA Off : Feu clignotant éteint pendant le TCA	(OFF)	
nbLH	Définit le mode de fonctionnement de la sortie du feu clignotant BLINK On : La sortie fournit une tension par intermittence pendant la phase de manœuvre (2 clignotements par seconde). Off : La sortie fournit une tension continue pendant la phase de manœuvre,	(OFF)	
tSt1	Active ou désactive la vérification des photocellules sur l'entrée PHOT OP, active aussi bien en fermeture qu'en ouverture. On : Vérification activée. Si la vérification a résultat négatif, aucune manœuvre est commandée. Voir Fig. 5/6 - « TEST PHOTO ». (AUX = 4) Off : Contrôle des photocellules désactivé. Cette configuration rend obligatoire la maintenance des photocellules tous les 6 mois.	(OFF)	
tSt2	Active ou désactive la vérification des photocellules sur l'entrée PHOT CL, active aussi bien en fermeture qu'en ouverture. On : Vérification activée. Si la vérification a résultat négatif, aucune manœuvre est commandée. Voir Fig. 5/6 - « TEST PHOTO ». (AUX = 4) Off : Contrôle des photocellules désactivé. Cette configuration rend obligatoire la maintenance des photocellules tous les 6 mois.	(OFF)	
tSt3	Active ou désactive le TEST de l'entrée BARRE PALPEUSE (BAR). L'activation de la fonction TEST n'est possible qu'avec l'utilisation des éléments SC.RF et RF/RF.SUN, voir les instructions spécifiques. On : Vérification activée. Si la vérification a résultat négatif, aucune manœuvre est commandée. Voir Fig. 5/6 - « TEST PHOTO ». (AUX = 4) Off : Vérification désactivée.	(OFF)	
PhcL	Sélectionne le mode de fonctionnement de l'entrée PHOT CL. On : Entrée PHOT CL active seulement en fermeture. En fermeture l'ouverture du contact provoque l'arrêt du moteur et l'inversion instantanée du sens de marche (ouverture). Off : Entrée PHOT CL active soit en ouverture et soit en fermeture. En ouverture, l'ouverture du contact provoque l'arrêt du moteur ; au relâchement de la photocellule, le moteur redémarre à l'ouverture. En fermeture : l'ouverture du contact provoque l'arrêt du moteur ; au relâchement de la photocellules, le moteur s'inverse (ouverture).	(OFF)	
mot	Sélectionne le mode de fonctionnement avec 1 ou 2 moteurs : On : Utiliser dans le cas d'un seul moteur, connecté à la sortie M1 Off : À utiliser dans le cas de deux moteurs.	(OFF)	
nInu	Ordre de démarrage des moteurs : On : le moteur 2 démarre en premier à l'ouverture. Off : le moteur 1 démarre en premier à l'ouverture.	(OFF)	
RoPF	Active ou désactive la fonction « Ouverture forcée en absence d'alimentation de réseau » (ne peut être activée que si les batteries de secours sont connectées et fonctionnent). On : Fonction active. En cas de panne de courant, avant que la batterie de secours ne soit complètement déchargée, la centrale force une manœuvre d'ouverture. Le portail reste ouvert jusqu'à ce que l'alimentation du réseau soit rétablie. Off : Fonction désactivée.	(OFF)	

hAn	Active ou désactive la fonction de coup de bélier On : Fonction activée. Avant chaque manœuvre d'ouverture, la centrale commande une manœuvre de 2 s en fermeture pour faciliter le déblocage de la serrure électrique. Off : Fonction désactivée.	(OFF)	
bLco	Active ou désactive la fonction de blocage à l'ouverture. On : Fonction de blocage activée. Off : Fonction de blocage désactivée.	(OFF)	
bLcc	Active ou désactive la fonction de blocage à la fermeture. On : Fonction de blocage activée. Off : Fonction de blocage désactivée.	(OFF)	
nLoc	Sélectionne le type de serrure électrique utilisé. On : Ventouse magnétique, normalement alimentée selon le paramètre Vloc. Sortie active lorsque le portail est fermé. Off : Serrure électromécanique, normalement non alimentée. Avant chaque opération d'ouverture, l'alimentation est fournie en fonction du paramètre Vloc pour le temps défini par le paramètre TLOC.	(OFF)	
cUAr	Active ou désactive les émetteurs ARC clonés. On : Les émetteurs de la série AK clonés à partir d'un émetteur ARC sont acceptés. Off : Aucun émetteur cloné est accepté.	(ON)	
rEn	Active ou désactive l'apprentissage à distance des émetteurs radio, comme indiqué dans la section « Apprentissage à distance des émetteurs ». On : apprentissage à distance activé. Off : apprentissage à distance désactive.	(ON)	
ESA	Active ou désactive la fonction d'économie d'énergie « ESA ». On : Une fois la manœuvre terminée et le temps d'activation de l'éclairage de zone écoulé, la centrale de commande coupe l'alimentation des accessoires et se met en modalité veille. <i>L'alimentation des accessoires reste toutefois active uniquement pendant le temps nécessaire, si les réglages des paramètres AUX1/AUX2 l'exigent.</i> Off : Économie d'énergie désactivée. À utiliser si vous souhaitez que la sortie d'alimentation des accessoires soit toujours active, par exemple lorsque vous utilisez des digicodes radio en 24 Vdc ou d'autres appareils qui doivent être alimentés à tout moment.	(ON)	

RADIO (rAd)

MENU	FUNZIONE
pp	En sélectionnant cette fonction, le récepteur attend (PUSH) qu'un code d'émetteur soit attribué à la fonction pas à pas. Appuyez sur la touche de l'émetteur à attribuer à cette fonction. Si le code est valide, il est enregistré et le message oH s'affiche.
2ch	En sélectionnant cette fonction, le récepteur attend (PUSH) qu'un code d'émetteur soit attribué au deuxième canal radio. Appuyez sur la touche de l'émetteur à attribuer à cette fonction. Si le code est valide, il est enregistré et le message oH s'affiche.
PEd	En sélectionnant cette fonction, le récepteur attend (PUSH) qu'un code d'émetteur soit attribué à la fonction d'ouverture piétonne (voir paramètre TPED). Appuyez sur la touche de l'émetteur à attribuer à cette fonction. Si le code est valide, il est enregistré et le message oH s'affiche.
StoP	En sélectionnant cette fonction, le récepteur attend (PUSH) qu'un code d'émetteur soit attribué à la fonction STOP. Appuyez la touche de l'émetteur à attribuer à cette fonction. Si le code est valide, il est enregistré et le message oH s'affiche.
n tH	En sélectionnant cette fonction, l'afficheur LCD affiche le nombre d'émetteurs actuellement mémorisés dans le récepteur.
cLr	En sélectionnant cette fonction, le récepteur attend (PUSH) qu'un code d'émetteur soit effacé de la mémoire. Si le code est valide, il est supprimé et le message oH s'affiche.
rEr	Efface complètement la mémoire du récepteur. Une confirmation de l'opération est demandée. En sélectionnant cette fonction, le récepteur attendra (PUSH) UNE nouvelle pression PGM pour confirmer l'opération. Une fois effacé, le message oH s'affiche.

NOMBRE D'OPÉRATIONS (nAn)

Affiche le nombre de cycles complets (ouverture + fermeture) effectués par l'automatisation. La première pression sur le bouton < PG > affiche les 4 premiers chiffres, la seconde pression les 4 derniers. Ex. < PG > 00 12 > < PG > 3456: 123.456 cycles effectués.

CYCLES D'ENTRETIEN (PAC I)

Cette fonction permet d'activer la signalisation d'entretien après un nombre de manœuvres que l'installateur aura établi.

Pour activer et sélectionner le nombre d'opérations, procédez comme suit :

Appuyez sur le bouton < PG >, l'écran affiche OFF, indiquant que la fonction est désactivée (valeur par défaut).

Utilisez les boutons < + > et < - > pour sélectionner une des valeurs numériques proposées (de OFF à 100). Les valeurs doivent être comprises comme centaines de cycles (par exemple : la valeur 50 correspond à 5000 cycles). Appuyez sur le bouton OK pour activer la fonction. L'afficheur affiche le message PROG. La demande d'entretien reste signalée à l'utilisateur en maintenant le feu clignotant allumé pendant 10 secondes supplémentaires au terme de la manœuvre d'ouverture ou de fermeture.

RESET (rE5)

RESET de la centrale de commande. ATTENTION ! Réinitialise la centrale de commande aux valeurs par défaut.

La première pression sur le bouton < PG > fait clignoter le message rE5 ; une nouvelle pression sur le bouton < PG > réinitialise la centrale de commande. Remarque : Les émetteurs ne sont pas supprimés du récepteur, pas plus que le mot de passe d'accès.

Toutes les logiques et tous les paramètres sont reportés aux valeurs de défaut, il faut donc répéter la procédure de réglage automatique.

AUTO-APPRENTISSAGE (RUTa)

Cette fonction permet de définir les valeurs optimales de fonctionnement de l'automatisme et, à la fin de la procédure, les paramètres DÉPHASAGE, TEMPS DE TRAVAIL et RALENTISSEMENT sont réglés.

Pour effectuer un auto-apprentissage, procédez comme suit :

a) S'assurer qu'il n'y a aucun obstacle de n'importe quelle nature que ce soit dans la zone de fonctionnement du portail.

Si nécessaire, bouclez la zone pour empêcher l'accès des personnes, animaux, voitures, etc.

Pendant la phase d'auto-apprentissage, la fonction anti-écrasement n'est pas active.

b) Sélectionnez la fonction RUTa et appuyez sur OK.

c) Utilisez le bouton < + > ou < - > le sous-menu nL5U, L5U ou ENC en fonction de la présence de fins de course et/ou d'encodeurs :

nL5U : si le moteur n'a pas les fins de course électromécanique ni d'encodeur

L5U : si le moteur est équipé de fins de course électromécanique mais sans encodeur

ENC : si le moteur est équipé d'encodeur mais pas de fins de course électromécanique

d) appuyez sur OK pour lancer la phase d'auto-apprentissage.

La centrale de commande effectue une série de manœuvres pour l'apprentissage de la course de vantaux et pour configurer les paramètres.

Au départ, les deux vantaux sont amenés en position ouverte, puis après quelques manœuvres d'ouverture et de fermeture à différentes vitesses d'un ou des deux vantaux, la centrale affiche le message OK. Si l'opération n'a pas de résultat positif, le message ERR s'affiche. Répéter l'opération après avoir contrôlé une nouvelle fois les câblages et l'absence d'obstacles.

Pendant les manœuvres, l'écran affiche quelques sigles : aPEn durant l'ouverture du moteur 1 ou 2 et cL a5 durant la fermeture du moteur 1 ou 2.

MOT DE PASSE (codE)

Permet d'entrer un code de protection d'accès à la programmation de la centrale.

Il est possible de taper un code alphanumérique de quatre caractères avec les nombres de 0 à 9 et les lettres A-B-C-D-E-F.

La valeur d'usine par défaut est 0000 (quatre zéros) et indique l'absence de code de protection.

L'opération de saisie du code peut être annulée à tout moment en appuyant simultanément sur les boutons + et -. Une fois le mot de passe entré, il est possible d'intervenir sur la centrale, en entrant et en sortant de la programmation pendant environ 10 minutes, afin de permettre les opérations de réglage et d'essai des fonctions.

En remplaçant le code 0000 par n'importe quel autre code, on active la protection de la centrale en empêchant l'accès à tous les menus.

Pour saisir un code de protection, procéder comme suit :

- sélectionnez le menu Code et appuyez sur OK.

- Le code 0000 est affiché, même si un code de protection a déjà été saisi précédemment.

- Utilisez les touches + et - pour modifier la valeur du caractère clignotant.

- Appuyez sur OK pour confirmer le caractère clignotant et passer au suivant.

- Après avoir saisi les 4 caractères, un message de confirmation «CONF» apparaît.

- Après quelques secondes, le code 0000 s'affiche à nouveau.

- Il faut reconfirmer le code de protection précédemment saisi afin d'éviter toute saisie involontaire.

Si le code correspond au précédent, un message de confirmation « aH » s'affiche.

La centrale sort automatiquement de la phase de programmation, et pour accéder à nouveau aux menus, il faudra saisir le code de protection mémorisé.

IMPORTANT : PRENDRE NOTE du code de protection et LE CONSERVER EN LIEU SÛR. Pour éliminer un code d'une centrale protégée, il faut accéder à la programmation avec le mot de passe et reporter le code à la valeur de défaut 0000.

EN CAS DE PERTE DU CODE, IL FAUDRA CONTACTER L'ASSISTANCE

TECHNIQUE AGRÉÉE POUR UNE RÉINITIALISATION TOTALE DE LA CENTRALE DE COMMANDE.

APPRENTISSAGE À DISTANCE DES ÉMETTEURS

Si vous disposez d'un émetteur déjà mémorisé dans le récepteur, il est possible d'effectuer un apprentissage à distance par radio (sans accéder à la centrale).

IMPORTANT : La procédure doit être effectuée avec les vantaux ouverts pendant la pause TCA ou avec les vantaux ouverts si la logique TCA est désactivée (OFF). La logique REM doit être activée (ON).

Procédez comme suit :

1 Appuyez sur la touche cachée de l'émetteur déjà mémorisé.

2 Appuyez, dans les 5 secondes qui suivent, sur la touche de l'émetteur déjà mémorisé correspondant au canal à associer au nouvel émetteur. Le feu clignotant s'allume.

3 Dans les 10 secondes qui suivent, appuyez sur la touche cachée du nouvel émetteur.

4 Dans les 5 secondes qui suivent, appuyez sur la touche du nouvel émetteur à associer au canal choisi au point 2. Le feu clignotant s'éteint.

5 Le récepteur mémorise le nouvel émetteur et sort immédiatement de la programmation.

FUSIBLES ET PROTECTIONS

F1 : T4A - Fusible de protection générale.

F2 : Fusible de protection réinitialisable pour la sortie de l'alimentation des accessoires.

Il se déclenche en cas de surcharge ou de court-circuit sur la sortie 24 Vdc, dans ce cas déconnecter la centrale et vérifier les connexions ou la quantité d'accessoires connectés à la sortie 24 Vdc. Une fois les connexions correctement rétablies, la sortie d'alimentation de l'accessoire se remet automatiquement en marche.

BATTERIES DE SECOURS

La centrale de commande TRUST24 comprend le chargeur pour 2 batteries de secours branchées en série de 12V 2.1Ah DA.BT2 (en option) qui permettent à l'opérateur de fonctionner même en cas de panne de courant temporaire.

Pendant le fonctionnement normal, la carte TRUST24 recharge les batteries.

Le courant de charge maximal est de 1A, le courant de charge moyen est de 300 mA. (respectez la polarité).

DIAGNOSTICS

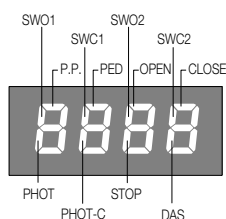

Chaque entrée est associée à un segment d'affichage qui s'allume lorsqu'il est activé, selon le schéma suivant.

Les entrées N.F. sont représentées par les segments verticaux.

Les entrées N.O. sont représentées par les segments horizontaux.

La centrale de commande affiche le message AMP1 ou AMP2 en cas d'intervention du capteur ampérométrique anti-écrasement.

MESSAGES D'ERREUR

Voici quelques-uns des messages qui apparaissent sur l'écran en cas d'anomalies de fonctionnement :

AMP1	Erreur obstacle moteur 1/anti-écrasement	Vérifiez l'absence d'obstacles sur la course du moteur 1
AMP2	Erreur obstacle moteur 2/anti-écrasement	Vérifiez l'absence d'obstacles sur la course du moteur 2
ENC1	Erreur encodeur 1/détection d'obstacle	Vérifiez que l'encodeur du moteur 1 est correctement connecté à la centrale de commande, qu'il n'y a pas d'obstacles sur la course du vantail et que l'encodeur fonctionne correctement.
ENC2	Erreur encodeur 2/détection d'obstacle	Vérifiez que l'encodeur du moteur 2 est correctement connecté à la centrale de commande, qu'il n'y a pas d'obstacles sur la course du vantail et que l'encodeur fonctionne correctement.
ERR	Erreur AUTO-APPRENTISSAGE	Répétez la procédure d'AUTO-APPRENTISSAGE
ERR1	Erreur de contrôle du circuit moteur 1	Contrôler connexions moteur 1. Moteur est déconnecté ou inopérant. Problème sur la centrale de commande.
ERR2	Erreur de contrôle du circuit moteur 2	Contrôler connexions moteur 2. Moteur est déconnecté ou inopérant. Problème sur la centrale de commande
ERR4	Erreur de vérification des photocellules PHOT OP	Vérifier les connexions, l'alignement de la cellule photoélectrique PHOT OP ou la présence d'obstacles.
ERR5	Erreur de vérification des photocellules PHOT CL	Vérifier les connexions, l'alignement de la cellule photoélectrique PHOT CL ou la présence d'obstacles.
ERR8	Erreur d'activation des entrées	Une entrée (START/PP/Open/Close/PED) ou un des boutons (+/-/PG) s'est déclenché pendant l'auto-apprentissage. Répétez la procédure d'auto-apprentissage.
BAR	Déclenchement de l'entrée BAR (barre palpeuse)	Pendant la manœuvre, l'entrée BAR a détecté un obstacle.
THR1	Déclenchement de la protection thermique du moteur	Surchauffe due à des obstacles permanents. Déverrouillez le portail et vérifiez les points de friction.
oud1	Surcharge M1	Puissance maximale dépassée. Vérifier le moteur ou les frictions.
oud2	Surcharge M2	Puissance maximale dépassée. Vérifier le moteur ou les frictions.