

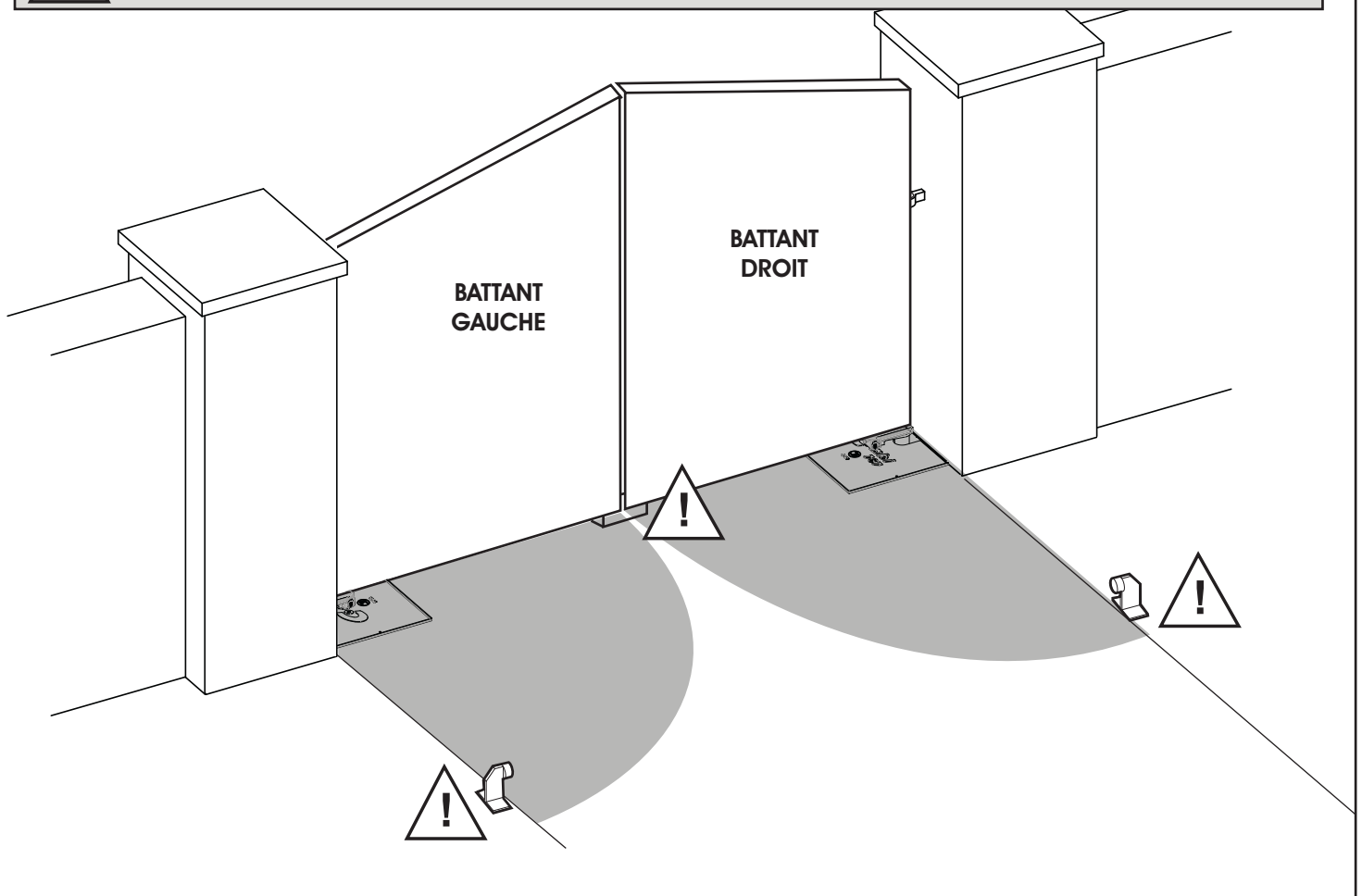

IMPORTANT: IL EST PRECONISE D'UTILISER TOUJOURS LES BUTEES D'ARRET EN OUVERTURE ET EN FERMETURE AU SOL. SI CELA N'EST PAS POSSIBLE, LE COMBI 787 EST PREPARE POUR L'INSTALLATION DES BUTEES DANS LE COFFRAGE



1) SOUDURE DU BATTANT SUR LA PLAQUE DE DEVERROUILLAGE

Positionner le battant sur la plaque de déverrouillage, en s'assurant qu'ils soient alignés en axe, en respectant les signaux de référence et en ligne verticale avec la charnière supérieure

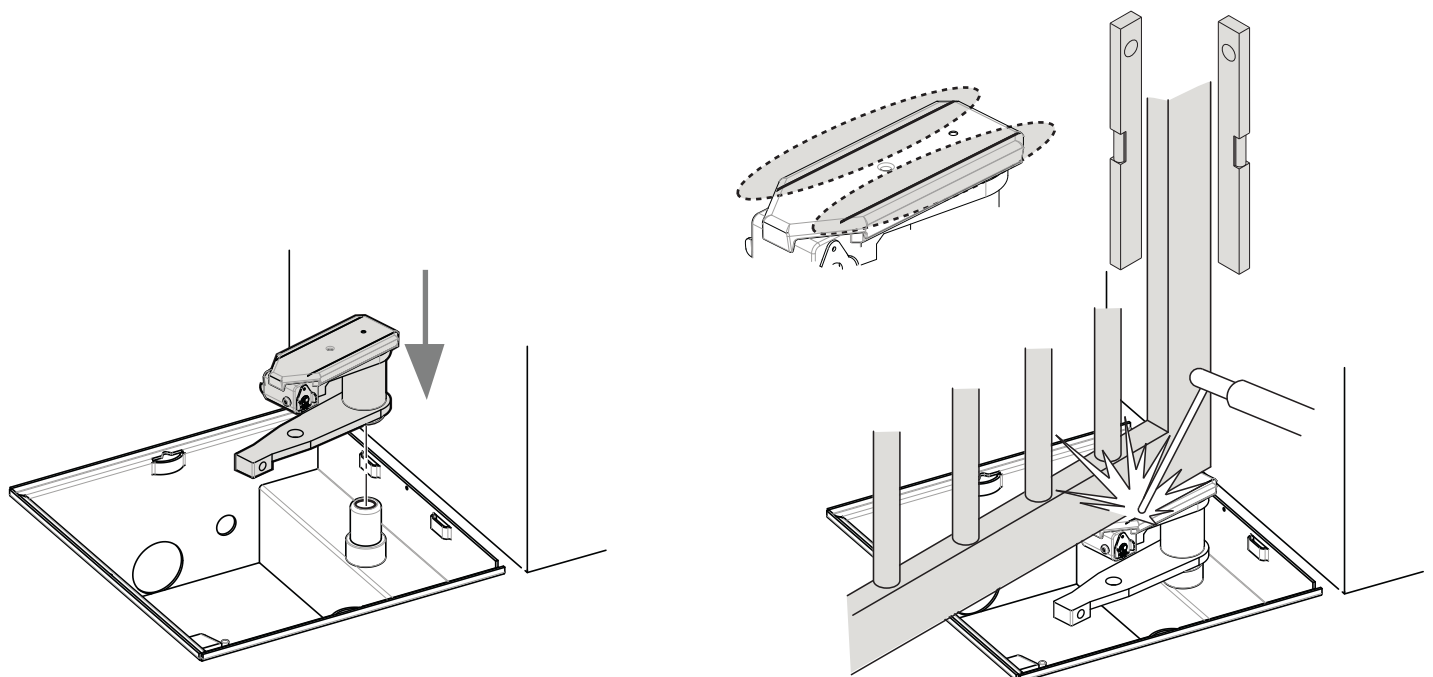

2) INSTALLER LES COMBI 787 DANS LES COFFRAGES

Mettre les Combi 787 dans les coffrages et les fixer avec les 4 goujons: il n'y a pas des différences entre le Combi Droit et le Combi Gauche.
Serrer bien les 4 goujons hexagonaux.

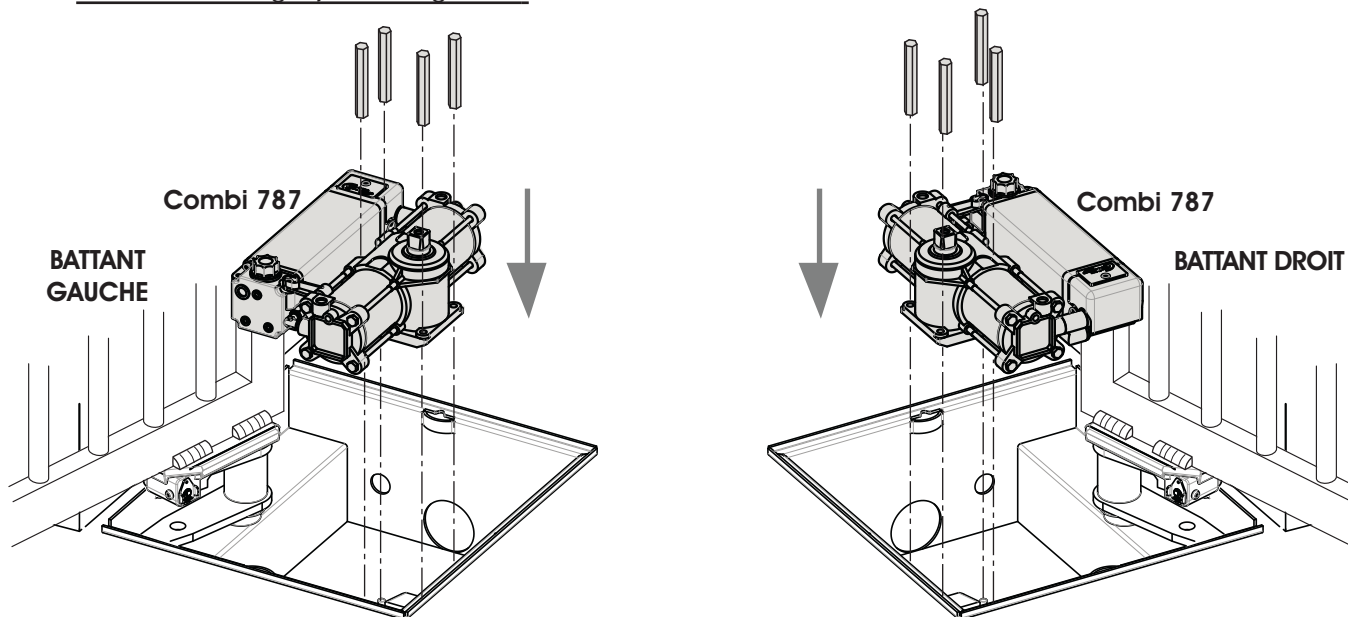

3) INSTALLER LES BRAS DE MOUVEMENT SUR L'ARBRE CARRE



ATTENTION: INTRODUIRE LE BRAS DE MOUVEMENT ET S'ASSURER QUE L'ENCOCHE MARQUEE SUR L'ARBRE CARRE SOIT ALIGNEE AVEC LA RESPECTIVE ENCOCHE SUR LE BRAS DE MOUVEMENT:

- COMBI INSTALLE A DROITE ALIGNER L'ENCOCHE MARQUEE DX (droite)
- COMBI INSTALLE A GAUCHE ALIGNER L'ENCOCHE MARQUEE SX (gauche)

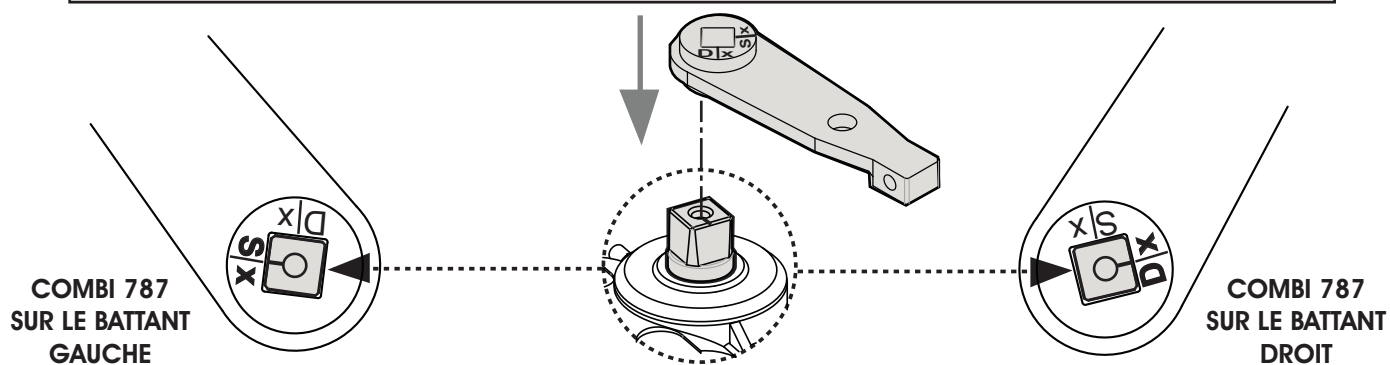

Pivoter l'arbre de 30-40° environ dans le sens opposé à l'ouverture du battant (vers l'extérieur), manuellement en déverrouillant le Combi ou électriquement avec une alimentation temporaire.

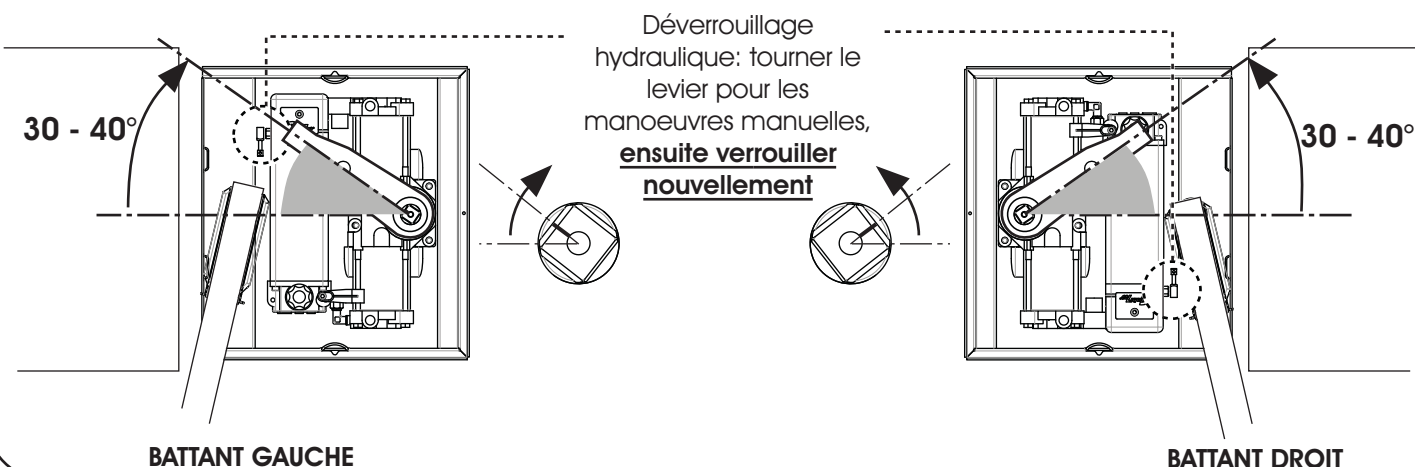

4) VERROUILLAGE DU BRAS DE MOUVEMENT

Fixer le bras de mouvement avec la bague, en vissant et en serrant la vis

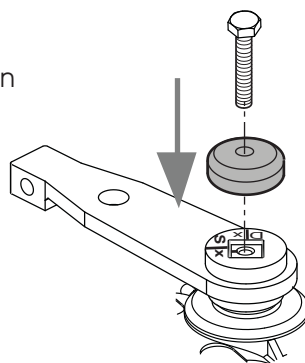

Bras de mouvement sur le Combi 787 Gauche

5) INSTALLATION DE LA BIELLE

Positionner la bielle dans les trous de deux bras.

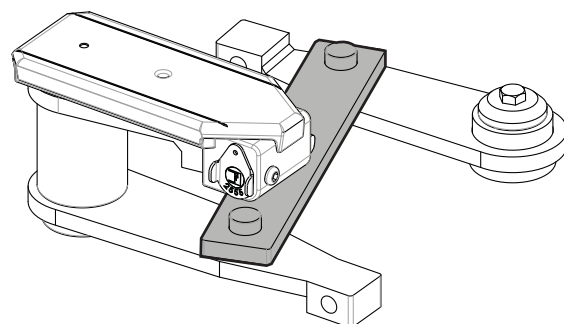
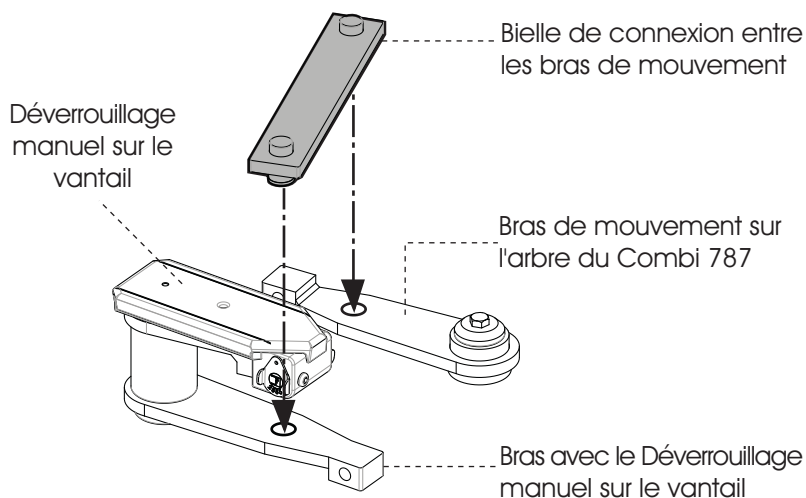

Détail du système de leviers sur le Combi 787 Gauche

6) REGLAGE DES BUTEES D'OUVERTURE ET FERMETURE (si elles ne sont pas fixées au sol)

ATTENTION: L'ENTREPRISE DE CONSTRUCTION CONSEILLE TOUJOURS D'INSTALLER AU SOL LES BUTEES EN OUVERTURE ET EN FERMETURE DU VANTAIL. SI CELA N'EST PAS POSSIBLE, ON PEUT INSTALLER ET REGLER LES BUTEES DU VANTAIL DANS LE COFFRAGE.

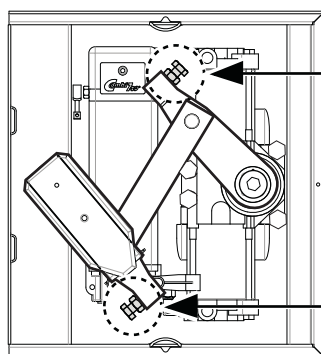
**Vis de réglage butée de FERMETURE:**

fermer le vantail, ensuite régler la vis et serrer le contre-écrou

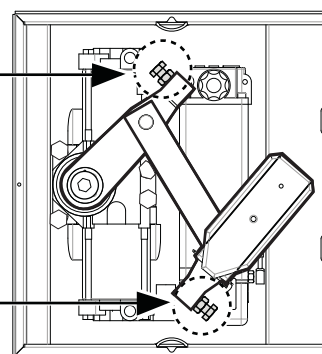
**Vis de réglage butée d'OUVERTURE:**

ouvrir le vantail jusqu'à la position d'ouverture demandée, ensuite régler la vis et serrer le contre-écrou

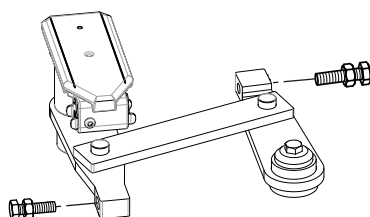

**COMBI 787
SUR LE VANTAIL
GAUCHE**

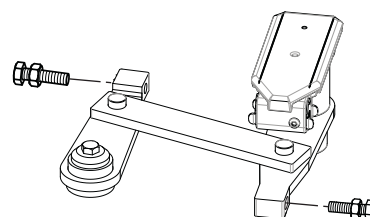

**COMBI 787
SUR LE VANTAIL
DROIT**